

Megújuló szakképzés ▶ Bemutatkoznak az intézmények ▶ Programok, együttműködések

#tanuljszakmát

2022/2023.



A KECSKEMÉTI SZAKKÉPZÉSI CENTRUM
PÁLYAORIENTÁCIÓS KIADVÁNYA



KÉPZÉS-
STRUKTÚRA
4-7

Köszöntő: Ignác Bence főigazgató 3

A szakképzés újdonságai 4
Az orientációs képzésről 7

INTÉZMÉNYEK
8-49

Gáspár András Technikum 8
Kandó Kálmán Technikum 14
Kada Elek Technikum 20
Gróf Károlyi Sándor Technikum 24
Széchenyi István Technikum 28
Szent-Györgyi Albert Technikum 32
Virágh Gedeon Technikum 36
Tiszakécskei Kiss Bálint Szakképző Iskola 40
Fazekas István Szakiskola 44
Kollégium 48

SIKEREK,
KAPCSOLATOK
50-53

Szakmasztár-sikerek 50
Nemzetközi kapcsolataink 51
Neumann János Egyetem 52
SZAKI Tábor 53

KIEMELT
DUÁLIS
PARTNEREINK
54-63

HILTI Szerszám Kft. 54
KÉSZ Csoport 55
Bács-Kiskun Megyei Oktatókórház 56
Mercedes-Benz Manufacturing Hungary Kft. 57
Phoenix Mecano Kecskemét Kft. 58
Schneider Electric 59
Four Points by Sheraton Kecskemét Hotel & Konferenciaközpont 60
TESCO-GLOBAL Áruházak Zrt. 61
Univer Coop Zrt. 62
Volánbusz Zrt. 63

HASZNOS
64-68

Felnőttképzés 64
Centrum Autósiskola 65
Mire figyeljünk? – felvételi praktikák 66
A felvételi eljárás fontosabb dátumai 2022/23. 67

#tanuljszakmát

A KECSKEMÉTI SZAKKÉPZÉSI CENTRUM PÁLYAORIENTÁCIÓS KIADVÁNYA 2022/2023

A kiadásért felel: Leviczky Cirill kancellár

6000 Kecskemét, Bibó István utca 1., telefon: 76/482-511; e-mail: info@kecskemetiszcz.hu

Kiadói munkák: Kecskeméti Televízió Nonprofit Kft., 6000 Kecskemét, Szabadság tér 2.

Fotó: Kecskeméti Szakképzési Centrum; Banczík Róbert • Layout: Herby • Nyomda: Lóczi és Társa Nyomdaipari Kft.



KEDVES TOVÁBBTANULÓ LÁNYOK ÉS FIÚK!

Elérkezett az időszak, amikor egyre többet foglalkoztat benneteket, hogy melyik középiskolában tanuljatok tovább, melyik sulit válasszátok. Talán az ismerőseitek is egyre gyakrabban szegeznek nektek: „Na, mi leszel, ha nagy leszel?”

Egy idő után akár kínosnak is érezhetitek a kérdést, pláne, ha nem tudtok rá konkrét választ adni. Ezzel a kiadványunkkal ebben nyújthatunk nektek segítséget. Olyan szakképző iskolákat mutatunk be, amelyek rengeteg érdekes lehetőséget rejtenek, ahol olyan dolgokat tanulhattok, amiket azonnal használni tudtok a való életben.

A szakmák elsajátítása során sokat fejlődhetek, és mesterré válhattok abban, ami érdekel benneteket. A megszerzett tudásotokkal akár azonnal munkába állhattok, és biztos megélhetésetek lesz, vagy tovább is tanulhattok egy egyetemen. A nálunk tanult ismeretekkel és rutinnal biztosan sikeresek lesztek az életben, hiszen ahogyan a mondás is tartja: „Egy jó szakma felér egy diplomával!”.



IGNÁCZ BENCE
főigazgató

közben szeretnék helyes irányba elindítani a nyolcadikosokat. Biztosíthatom mindannyiukat, ha a Kecskeméti SZC iskoláit választják, akkor olyan modern szemléletű, gyermekközpontú oktatásban, nevelésben részesülnek, amely minden tekintetben megfelel a 21. század elvárásainak. A magas színvonalú szakmai oktatáson túl mindazt a figyelmet megkapják, amire ebben az életkorban minden gyerekeknek szüksége van.

Szakmai programjainkban kiemelten kezeljük a tehetséggondozást, az egyéni képességek kibontakoztatását, az esélyegyenlőséget, a felzárkóztatást. Tanulóink rendre kiválóan szerepelnek a szakmai és tanulmányi versenyeken, amiről a kiadványunkban is olvashatnak. Eredményeink a kitűnő duális partneri kapcsolatainknak is köszönhetőek, amelyek országosan is példatérkéek.

A térség vállalkozásai, vállalatai tárt karokkal fogadják végzőseinket a csapatukba. Az elbálgató diákok a nálunk megszerzett szakmával a munkaerőpiac kiemelkedően keresett szereplői lesznek. Célunk az, hogy tanulóink az iskolában megszerzett tudásuk és a későbbi munkájuk által térségünk, országunk megbecsült, hasznos tagjaivá váljanak.

TISZTELT SZÜLŐK!

TISZTELT PEDAGÓGUSOK!

Bizonyára nem csak a gyerekek számára izgalmas ez a továbbtanulási időszak. Önökben is számos kérdés és kétség merülhet fel, mi-

A MEGÚJULT SZAKKÉPZÉS ELŐNYEI

- Nem kell már a jelentkezésnél/beiratkozásnál szakmát választanod, elég, ha tudod, melyik ágazat érdekel (pl. turizmus, építőipar, gépészet stb.);
- gyakorlatorientált oktatásban veszel részt, a szakma fogásait működő vállalatnál sajátíthatod el;
- a tanulmányi eredményedtől függően ösztöndíjat kapsz.

A SZAKKÉPZÉS SZERKEZETE, TOVÁBBLÉPÉSI LEHETŐSÉGEI

Jelmagyarázat

8. 9. 10. 11. 12. 13. 14. évfolyam

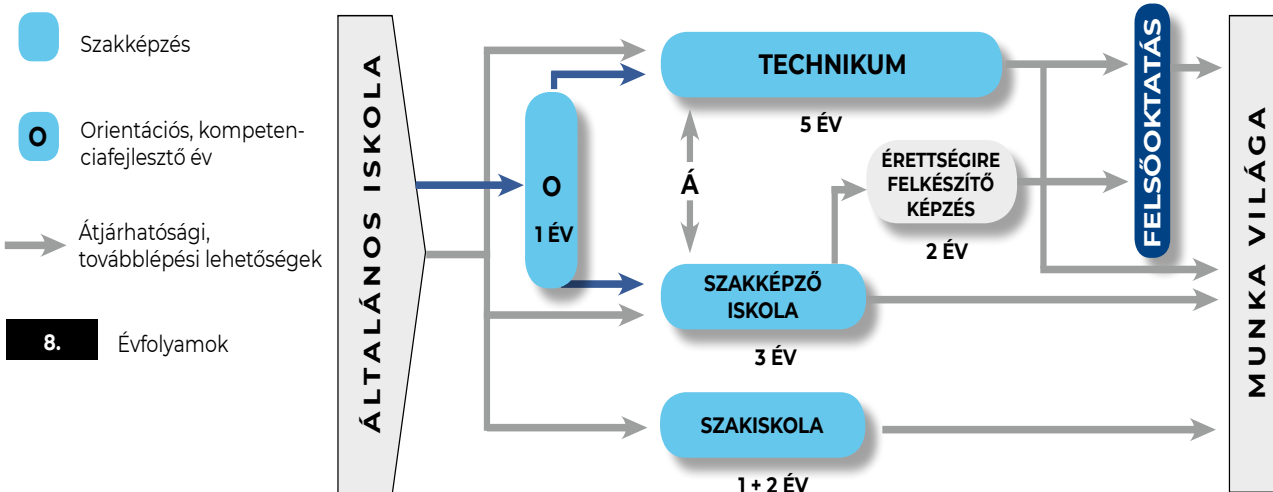

TECHNIKUM VAGY SZAKKÉPZŐ ISKOLA, ESETLEG SZAKISKOLA?

A **TECHNIKUM** a minőségi szakmai oktatás helyszíne, egyesíti a gimnázium és a szakmatanulás előnyeit. A képzés 5 éven át tart, ami 2 év ágazati alapozó képzésből és 3 év szakirányú oktatásból áll.

A nyolcadikos jelentkezéskor csak az ágazatot (pl. elektronika, kereskedelem, szépészet stb.) kell kiválasztanod, amit a 9–10. évfolyamon részletesen fogsz

megismerni. Az elsajátított ismereteidből a 10. évfolyam végén úgynevezett ágazati alapvizsgát teszel, majd kiválasztod azt a konkrét szakmát, amit további 3 éven át tanulsz.

A 12. év végén előrehozott érettségi vizsgát teszel magyarból, matematikából és történelemből. Így a 13. évben csak a szakmai képzésedre kell koncentrálnod és

az idegen nyelvi ismereteidet erősítened.

A 13. év végén következik az idegen nyelvi érettségi és a technikus vizsga. Ha mindent sikeresen teljesítesz, egyszerre kapod kézbe az érettségi bizonyítványodat és a technikus okleveledet. Ha szívesen tanulsz tovább, egyetemre, főiskolára jelentkezhetsz, ahol a technikus vizsgád emelt szintű érettséginek számít, így teljesíteni tudod a felsőoktatási felvételi egyik fontos feltételét.

KÉPZÉSSTRUKTÚRA

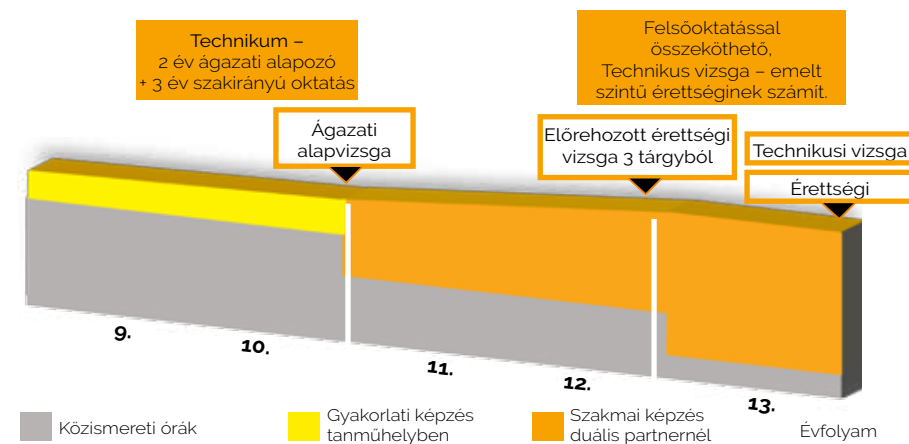

A **SZAKKÉPZŐ ISKOLA** 3 éves, ami 1 év ágazati alapozó képzésből és 2 év szakirányú oktatásból áll. Az iskola sikeres elvégzésekor szakmát kapsz a kezvedbe, amivel keresett szakember leszel.

A nyolcadikos jelentkezéskor csak ágazatot kell kiválasztanod, amelyet egy éven át alaposan megismersz.

Az ágazati alapismeretek tananyaga megegyezik a technikumokéval, ami megkönnyíti az átlépésedet, ha a 9. évfolyam végén az alapvizsga után inkább technikumban folytatnád a tanulmányaidat.

Ha sikeresen teljesítetted az ágazati alapvizsgát, ki kell választanod, melyik szakmát szeretnéd tanulni. A következő 2 évben a szakirányú oktatás során egyrészt különböző vállalatoknál sajátíthatod el a szakmád alapvető fogásait, másrészt az iskolában is lesznek óráid. E kettség miatt nevezik ezt a rendszert duális képzésnek. Munkáért havonta bruttó 100.000 forint fizetést kapsz! A 11. évfolyam végén szakmai vizsgát teszel, amivel szakmunkás végzettséget szerzel, és tárt karokkal várnak majd a vállalatok, vagy saját vállalkozást indíthatsz! Biztosan hallottad már, hogy egy jó szakma felér egy diplomával!

Ha érettségi vizsgát is szeretnél tenni, a szakmai vizsgád után további két évet kell tanulnod. Csak négy tárgyból kell vizsgáznod, mert a szakmai végzettségedet számítják be ötödik tárgyként.

SZAKISKOLÁBA akkor várunk, ha sajátos nevelési igényed miatt a többi diákkal nem tudsz együtt haladni. Képzési idő függ az általad választott részsakképesítés követelményeitől, illetve a haladási ütemedtől.

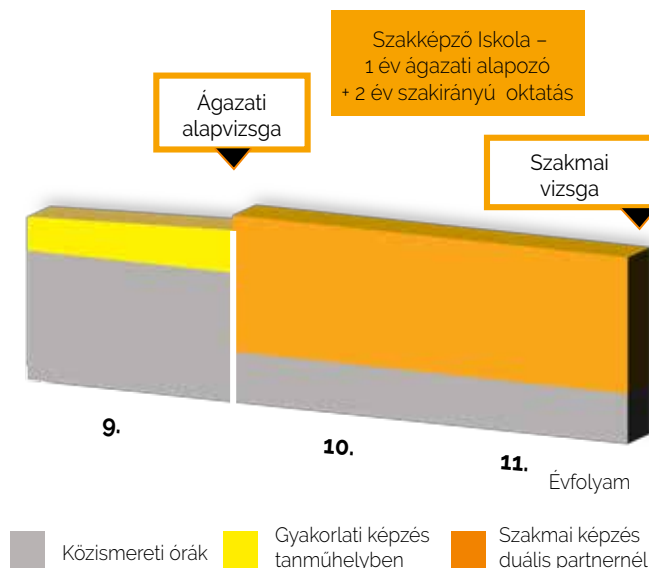

ALTERNATÍV TANULÁSI UTAK A SZAKKÉPZÉSBN

Az orientációs osztályt az általános iskola utáni évre ajánljuk, ha nem tudod, milyen szakma illik hozzád, miben lennél igazán ügyes, vagy kompetenciafejlesztésre van szükséged. Itt egy éven át tudsz a gyakorlatban különböző szakmákat megismerni és a kompetenciáidat fejleszteni. Mi pedig személyes törődéssel (mentorálással, egyéni fejlesztéssel) segítjük pályaválasztásodat és későbbi tanulmányaid megalapozását. (Részletek a 7. oldalon.)

A Dobbantó programba akkor várunk, ha az általános iskolát nem végezted el, de a tizenhatodik életévedet már betöltötted. Ez a képzés biztosítja az alapkompenciáid fejlesztését, amely után műhelyiskolába mehetsz, ahol akár fél év alatt részs szakmát szerezhetsz, így könnyebben tudsz majd elhelyezkedni. A program egyénre szabott, gyakorlatias, csapatmunkára épül.



ÖSZTÖNDÍJ A SZAKKÉPZÉSBN

2022-ben a technikumokban havonta 8.370 Ft, a szakképző iskolákban 16.740 Ft az ösztöndíj. Ez a felsőbb évfolyamokban a tanulmányi eredménytől függően akár 8.000–59.000 Ft is lehet. Aki duális képzésben tanul, a 10. évfolyamtól kezdődően havonta minimum bruttó 100.000 Ft munkabért kap.

FELVÉTELI ELJÁRÁS

Központi írásbelit írni csak azokban a technikumokban kell, ahol az előző években nagy volt a túljelentkezés. A legtöbb képzésünkre felvételi nélkül, az általános iskolai eredményeid alapján juthatsz be. A részletekről az egyes iskolák honlapján tudsz tájékozódni.

Szóbeli felvételi csak néhány iskolában van (pl. a két tannyelvű képzéseknél), gyakorlati vizsgát is kevés helyen kell tenned (pl. fitness-wellness instruktorknál). Egyes képzéseknél szakmai elbeszélgetést tartanak.

NYELVTANULÁS

A szakképzésben csak egy idegen nyelvet fogsz tanulni, általában heti 3 órában. Leggyakrabban azt, amit általános iskolában tanultál. Vannak két tannyelvű képzéseink is, amelyek garantálják, hogy a mindennapi életben és a szakmában is jól boldogulj idegen nyelvi környezetben. Ezért itt jóval magasabb a nyelvi óraszám. Két tannyelvű érettségid az elért eredményedtől függően felső- vagy középfokú nyelvvizsgának számít.

Számos iskolánknak van ERASMUS+ programja, ami lehetőséget ad arra, hogy néhány hétig külföldön végezz szakmai gyakorlatot. A testvériskolai cserekapcsolatokkal is eljuthatsz számos európai országba.

**Minden tudnivaló a szak-
képzésről az Innovatív
Képzéstámogató Központ
(IKK) honlapján:**



ORIENTÁCIÓS ÉVFOLYAM A KANDÓBAN ÉS A GÁSPÁRBN

A nyolcadikosoknak szervezett pályaválasztási kiállítások, nyílt napok, műhelylátogatások ellenére sokan a felvételi jelentkezés pillanatáig bizonytalanok a szakmaválasztásban. Néhányakkal az is megesik, hogy nem veszik fel őket sehová, vagy éppen nem oda jutnak be, ahová szerettek volna.

Ha a fenti sorokban magadra ismersz, neked is segíthet az orientációs évfolyam: egy olyan tanév, ami támogatja a megalapozott szakmaválasztásodat, az önismeredet fejlődését, ami alatt tudod pótolni az esetleges hiányosságaidat, hogy felkészült légy a középiskola elvégzésére!

BEMUTATJA A KÍNÁLATOT

Az orientációs évben az iskolai munka nem a megszokott osztály- és tantárgyi keretek közt folyik, hanem kiscsoportos projektekben dolgozva különböző szakmákkal találkozhat, megismerkedhetsz a Kecskeméti Szakképzési Centrum iskoláinak kínálatával. Így biztosan kiderül, mi tetszik neked igazán, miben vagy a legügyesebb. A foglalkozásokat szakoktatók irányítják, velük együtt mehetsz iskolai tanműhelyekbe, de ellátogatsz különböző vállalatokhoz is.

A HIÁNYOSSÁGOKAT IS PÓTOLJA

Az iskolai foglalkozások szerves része az alapkompenciák (olvasás, írás, matematika, idegen nyelv) és a szakmai kompetenciák fejlesztése. Továbbá önismereti foglalkozások, négy szemközti mentori beszélgetések – és amennyiben szükséges – fejlesztő foglalkozások teszik teljessé a képzésedet.

Célunk, hogy az orientációs év végére kialakuljon benned egy reális ön- és pályaismeret, hogy érdeklődésednek és képességeidnek megfelelő szakmát tudj választani. Az orientációs osztályba járva nem kell újból

felvételizned, vizsga nélkül folytathatod tanulmányaidat a szakképzési centrum által oktatott szakmák egyikében.

MEGALAPOZOTTABB PÁLYAVÁLASZTÁS

Az orientáció tehát nem egy elvesztegetett év! Sőt, hatalmas nyereség lehet számodra, hiszen pályaválasztásod sokkal megalapozottabb, motivációd erősebb lesz, illetve a további tanulásra is nagyobb ösztönzést kapsz, mivel rálátsz más szakmákra is. Az orientációs képzésben tanulva téged is megillet a szakképzési ösztöndíj, ami 2022-ben havi 8.370 Ft.

Orientációs képzést Kecskeméten a Gáspár András Technikum és a Kandó Kálmán Technikum indít. Várunk, ha most vagy nyolcadikos, vagy már befejezted az általános iskolát!





KECSKEMÉTI SZC

GÁSPÁR ANDRÁS TECHNIKUM



JÓLJÁRT ZOLTÁN
IGAZGATÓ

A régió legszélesebb képzési kínálatával rendelkező középiskola vagyunk. A nálunk végzetek olyan szakmákkal vágnak neki a munka világának, melyek hosszú távon biztos megélhetést és egzisztenciát jelentenek számukra. Iskolánk oktatási szemlélete rugalmas, követi az új kihívásokat, korszerű, digitális módszereket is alkalmaz. Aki ide bekerül, azt hamarosan átjárja a „gáspáros” érzés, az iskola sajátos atmoszférája.

Kecskemét, Hunyadi tér 2.
OM-azonosító: 203041/012
Telefon: +36-76/480-744
gaspar@kecskemetiszcz.hu

www.kszc-gaspar.hu
Facebook: kszc.gaspar
Igazgató: Jóljárt Zoltán
+36-30/941-7267

joljart.zoltan@kecskemetiszcz.hu
Pályaválasztási felelős:
Pappné Szabó Lilla
+36-20/562-1025
pappne.lilla@kecskemetiszcz.hu

NYÍLT NAPOK:
2022. 11. 11. – 15 óra
2022. 11. 14. – 15 óra

AZ ISKOLA OKTATÁSI PROFILJA

A több mint 135 éves múlttal rendelkező Gáspár András Technikumban nappali tagozaton technikai és szakipari képzés folyik. 8 ágazatban 20 szakma választható, mely kiegészül a Dobbantó, Orientációs és Műhelyiskola rugalmas oktatási utakkal és az érettségire való felkészítéssel. Ezzel a régió legszélesebb képzési kínálatával rendelkező középiskolája a Gáspár. Az itt végzetek olyan szakmákkal vágnak neki a munka világának, melyek hosszú távon biztos megélhetést és egzisztenciát jelentenek számukra. Iskolánk oktatási

KECSKEMÉTI SZC GÁSPÁR ANDRÁS TECHNIKUM

szemlélete rugalmas, az új kihívásokat követő, korszerű, digitális módszereket is alkalmaz.

MILYEN FELTÉTELEKKEL LEHET BEJUTNI?

Mivel nagyon széles a képzési palettánk, általánosságban nehéz megmondani, melyek a sikeres felvételhez szükséges eredmények. A felvételi rendszert törvény szabályozza. Legalább 3,5-ös átlag szük-

séges a sikeres technikai felvételhez. A szépészet ágazatba, ahol tízszeres a túljelentkezés, 4-es átlag alatt nem igazán lehet bekerülni, itt írásbeli felvételt is kell írni és szóbeli elbeszélgetésen részt venni. A rendészet és közszolgálat ágazatban, valamint a honvéd kadét képzésnél testnevelés és erőnléti felmérést és szóbeli elbeszélgetést tartanak. A szakképző iskolában a felvétel nincs tanulmányi eredményhez kötve, de a bekerüléshez egyre jobb átlagra

van szükség, és arra, hogy megfeleljenek az orvosi alkalmassági vizsgán. A jelentkezők számára évek óta tartunk egy szóbeli elbeszélgetést, ami sokszor a diákoknak is segítség ahhoz, hogy el tudják dönteni, melyik szakma az, amely igazán közel áll hozzájuk.

Az autós és építős szakmákhoz elengedhetetlen a biztos matematikai és fizikai tudás, a szépészet ágazatban a biológia és a kémia az, amit jól kell tudniuk a tanulóknak.





▶ HOGYAN ISMERHETŐ MEG AZ ISKOLA?

A kereskedelmi és iparkamara, valamint a szakképzési centrum szakmai rendezvényei, az általános iskolai nyílt napok, a roadshow-k és a pályaorientációs szülői értekezletek mellett iskolánk minden évben aktívan kiveszi részét már az általános iskolai

pályaorientációs foglalkozásokból is. Szívesen ellátogatunk az általános iskolákba, hogy a diákok már az ötödik osztálytól folyamatosan megismerkedjenek az általunk oktatott szakmákkal. Fontosnak tartjuk, hogy kézzel készített produktumot állítsanak elő, ugyanis az adott tevékenység közben az érdeklődőknek lehetőségük van megismerkedni, beszélgetni középiskolánk diákjaival,

oktatóival. Emellett december-január környékén mindig megrendezzük a nyolcadikosok számára a Minibörzét, nyílt napjainkon pedig a diákokat szüleikkel együtt várjuk, hogy kötetlen beszélgetés során ismerjék meg a szakmákat, a tanműhelyeket. Minden évben részt veszünk a kereskedelmi és iparkamara pályaorientációs rendezvényein, valamint a szintén a kamara által szervezett nyári SZAKI

Táborba is várjuk az érdeklődő tanulókat. Ősszel pedig roadshow-k keretében keressük fel az általános iskolákat.

▶ KÜLÖNLEGES LEHETŐSÉGEK, ERŐSSÉGEK

A Kecskeméti SZC Gáspár András Technikum büszke arra, hogy aktív szereplője a duális képzésnek. Nemcsak nagyvállalatok, cégek, hanem kollégáink aktivitásának köszönhetően egyre több kisebb vállalkozás is

a partnerünk. Büszkék vagyunk arra, hogy a Mercedes-Benz Manufacturing Hungary Kft. és a KÉSZ Kft. évek óta egész osztályok duális képzését viszi sikeresen, majd lehetőséget biztosítanak arra, hogy végzett tanulóink ezen cégeknél álljanak munkába, ahol életpálya-építésben is segítik őket, támogatják további tanulmányaikat is. A 2021-ben indított honvéd kadét szakmában végzetek – akik a honvédelmi ismereteken túl gépjármű-mechatronikai technikus szakirányon szereznek techniku-

si végzettséget – az érettségi és a szakma megszerzése mellett szinte automatikusan lehetőséget kapnak arra, hogy a Nemzeti Közzolgálati Egyetemre bejussanak.

▶ TEHETSÉGGONDOZÁS, FELZÁRKÓZTATÁS, FELNŐTTKÉPZÉS

Iskolánkban nagy szerepet játszik a tehetséggondozás, melynek köszönhetően diákjaink évről évre dobogós helyezéseket érnek el az országos szakmai versenyeken, részt



JELENLEGI DIÁK A GÁSPÁRRÓL



FÜLÖP SOMA

Már kicsiként is mindent szét-, majd összeszereltem, így egyértelmű volt, hogy az autószerelő szakma felé fordulok. Mivel Kecskeméten duális képzésben lehet ezt tanulni, ráadásul a Mercedesben van a gyakorlat, egyértelmű volt, hogy ide jelentkezem. S most itt vagyok 17 évesen, gépjármű-mechatronikus szakmával a kezemben, az országos szakmai verseny első

helyezettjeként. Mindezt azonban az oktatóim és tanáraink segítségével nélkül nem értem volna el. Természetesen az is nagyon sokat segített, hogy a Mercedesnél szuper autókön, a legkorszerűbb körülmények között, a legmodernebb technikát alkalmazva sajátíthattuk el a szakma csínját-bínját, a legprofibb oktatóktól. Számomra még nem fejeződött be a tanulás, ugyanis jelentkeztem egy ráépülő szakma képzésére. Hibrid- és elektromosgépjármű-mechatronikus képzést szeretnék szerezni. Utána célom, hogy munka mellett leérettségizzek, szerencsére a Mercedes is támogatja a fiatalok ilyen irányú törekvését. Ezután technikus vizsgát szeretnék tenni gépjármű-mechatronikus és alternatív hajtás szakmából, és nagy álmom, hogy tanulmányaim végén mérnöki diplomát szerezzek.



17

Emellett figyelünk a lemaradó diákokra is, akiket a fejlesztőpedagógus mellett differenciált oktatással az oktatók is igyekeznek felzárkóztatni. A felnőttképzési kínálatot folyamatosan, a piaci igényekhez igazítva bővítjük. Jelenleg újdonság a kéz- és lábápoló technikus, valamint a mélyépítő technikus szakma. Emellett a programkövetelményes tanfolyamokat is folyamatosan, a jelentkezések beérkezése után indítjuk. Felnőttképzésben különösen nagy jelentősége van annak a lehetőségnek, hogy az előzetes tudás beszámításával, a képzési idő lerövidítésével tudnak a diákok esti tagozaton szakmát szerezni.

ELHELYEZKEDÉSI, TOVÁBBTANULÁSI LEHETŐSÉGEK

A tapasztalatok szerint a jól tanuló, ügyes diákoknak már a szakmai vizsga előtt biztos helyük van a gyakorlati képzőhelyen, ahol munkát kapnak. Ez fontos visszaigazolása annak a törekvésünknek, hogy mindenki olyan szakmát tanuljon, ami piacképes.

A technikumban végzett tanulók közül is sokan inkább munkába állnak, majd 1-2 év múlva mennek egyetemre a cégek támogatásával. Nagy büszkeség iskolánk számára, hogy tanulóink többsége a saját szakmájában helyezkedik el vagy tanul tovább. Aki pedig esetleg nem elégedett a tanult szakmájával, újabb szakmát szerezhet vagy érettségit tehet az iskolában.

VÉGZETT DIÁK A GÁSPÁRRÓL

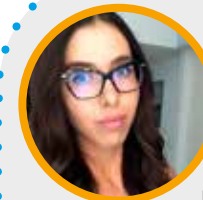

SZABÓ VANESSZA

„A szakmám a szenvedélyem.” Szabó Vanessza vagyok, 2021-ben végeztem a Gáspár András Technikumban, ahová érettségi után érkeztem, hogy végre megtanulhassam azt, amire kicsi korom óta vágytam. Az iskola tanmühelyében szerencsére a legmodernebb felszereltséggel, legkorszerűbb anyagokkal és a legmotiváltabb oktatókkal ismerkedhettem meg. Ebből aztán az lett,

hogy számos országos versenyen képviseltem az iskolámat, és hoztam el első helyezéseket, valamint szakmai különdíjakat is nyertem szép számmal. A verseny és a sikerek katalizátorként még motiváltabbá és szakmai tudásra éhesebbé tettek. Amiért tiszta szívből ajánlom a fodrásznak készülőknek az egykori iskolámat az az, hogy az iskolában rengeteg lehetőséggel találkoztam, szakmai továbbképzésekkel, versenyfelkészítéssel, valamint az Erasmus programmal, ahol más európai országok fodrászoktatását is megismerhettem. Egy verseny alkalmával ismertem meg jelenlegi, a szakmában elismert munkáltatómat, így kerültem Budapestre, ahol jelenleg is élek és dolgozom. Az alapokon kívül pluszokat is kaptam, elégedett vagyok azzal, ahol most tartok.

SZAKMAI OKTATÁS

TECHNIKUMI ÁGAZATI KÉPZÉSEINK

- Építőipar (Magasépítő technikus)
- Honvédelem (Honvéd kadét Gépjármű-mechatronikai technikus szakmairány)
- Rendészet és közszolgálat (Közszolgálati technikus)
- Specializált gép- és járműgyártás (Alternatív járműhajtási technikus, Gépjármű mechatronikai technikus)
- Szépszépszé (Fodrász, Kozmetikus technikus)

SZAKKÉPZŐ ISKOLAI ÁGAZATI KÉPZÉSEINK

- Építőipar (Ács, Burkoló, Festő, mázó és tapétázó, Kőműves, Szerkezetépítő és -szerelő)
- Épületgépészet (Központifűtés- és gázhálózat rendszerszerelő)
- Fa- és bútorigény (Kárpitos)
- Gépészet (Épület- és szerkezetlakatos, Ipari gépész)
- Specializált gép- és járműgyártás (Gépjármű mechatronikus, Járműfényező, Járműkarosszéria-előkészítő, -felületbevonó, Karosszérialakatos)

ORIENTÁCIÓS ÉVFOLYAM

- Szakmai kompetenciafejlesztés projektoktatás keretében





KECSKEMÉTI SZC

KANDÓ KÁLMÁN TECHNIKUM



JUHÁSZ IMRE
IGAZGATÓ

A Kecskeméti SZC Kandó Kálmán Technikum Kecskemét város és térsége meghatározó, szakképzést folytató intézménye. Az itt végzett fiatal szakemberek keresettek a kis- és nagyvállalatok körében, széleskörű gyakorlati tapasztalataikkal és elméleti ismereteikkel pedig bekapcsolódhatnak a szakirányú felsőfokú képzésekbe is.

Kecskemét, Bethlen krt. 63.
OM-azonosító: 203041/007
Telefon: +36-76/481-622
kando@kecskemetiszc.hu
www.kkando.hu

Facebook:
kecskemetikando
Igazgató: Juhász Imre
+36-30/857-4063
juhasz.imre@kecskemetiszc.hu
Pályaválasztási felelős:
Lugosi István
+36-30/259-8775
lugosi.istvan@kecskemetiszc.hu

NYÍLT NAPOK:
2022. 11. 08. – 9 óra
2022. 11. 11. – 9 óra
2022. 11. 15. – 9 óra
2022. 11. 17. – 9 óra

AZ ISKOLA OKTATÁSI PROFILJA

Intézményünk kiemelten kezeli az elektronikai, gépészeti és informatikai képzéseket és az ezekből felépített mechatronikai szakképzést, technikai és szakképző iskolai keretek között egyaránt. Az itt oktatott szakmák erősen kötődnek az Ipar 4.0-hoz, és egyben a legkeresettebbek közé tartoznak. Ennek megfelelően iskolánk törekszik az oktatási tartalmak és módszerek folyamatos megújítására. A térségben nálunk indult elsőként mechatronikai képzés. Az iskola üde színtöltja a Kondor Béla Képző- és Iparművészeti Ta-



gozat, amely már több mint harminc éve színesíti az oktatási palettát. A sokéves és széles körű oktatói tapasztalatokra támaszkodva tudta intézményünk megvalósítani a kreatív technikumot, ahol ipari grafikusokat, illetve mozgókép- és animációkészítőket képezünk. Új képzés az orientációs évfolyam. Ezt azoknak ajánljuk, akik az általános iskolai tanulmányaikat eredményesen befejezték, de a szakmaválasztásban még bizonytalanok. A tanulók 3-5 évet töltenek a

Kandóban a szakmai vizsga vagy az érettségi és technikus végzettség megszerzéséig. Ez idő alatt rengeteg lehetőségük adódik arra, hogy megmutassák tehetségüket. Ennek egyik helyszíne a Digitális Közösségi Alkotóműhely. A labor 3D-technológiával, oktatói mentorálással támogatja a fiatalok ötleteinek a megvalósulását. Iskolánk büszkesége a „Kandó Racing Team”, melynek tagjai több országos konstrukciós versenyen értek el dobogós helyezést a „Multikar”

elnevezésű önjáró robotkarral. A versenyképes szakképzés alapfeltétele, hogy a Kandóban olyan szakmákat oktatunk, amelyekre a munkaerőpiacnak szüksége van.

MILYEN FELTÉTELEKKEL LEHET BEJUTNI?

A technikai osztályokba központi írásbeli szükséges. A szakképző iskolában választható szakmák esetében a pályaalalmassági felvételin a

jelentkezők szakmai motivációját és a választott szakma iránti elhivatottságot vizsgáljuk. Szakmakínálatunkból adódik, hogy a műszaki kompetenciák, a matematikai gondolkodás, a jó szövegértés, a jó kézügyesség, az állóképesség és a terhelhetőség mind óriási előny. A művészeti szakgimnáziumba és a kreatív technikumba jelentkezők művészeti alkalmassági vizsgán vesznek részt, ahol a rajz-festés-mintázás készségét és a kreativitást vesszük figyelembe.

▶ HOGYAN ISMERHETŐ MEG AZ ISKOLA?

Az iskola rendszeresen részt vesz szülői értekezleteken, melyeket az



általános iskolák a végzős tanulóik szüleinek szerveznek. Az őszi folyamán meghívásra ellátogattunk általános iskolákba, és a legjelentősebb partner-vállalatokkal interaktív szakmabemutatókat tartunk. Ezen felül rendszeresen megjelenünk a helyi és környékbeli általános iskolák saját pályaválasztási eseményein is. Az érdeklődők idén október 20-án vehetnek részt iskolánk interaktív szakmabemutatóján a Messzi István Sportszarnokban megrendezésre kerülő nagyszabású pályaválasztási kiállítás keretében. Intézményünk novemberben egy alkalommal interaktív pályaválasztási napot tart, és több alkalommal nyílt napokon mutatjuk meg az iskola képzési helyeit. Június végén pályaaorientációs tábor szervezünk, ahová nemcsak a 8. évfolyamba lépő tanulókat várjuk, hanem a fiatalabbakat is.

▶ KÜLÖNLEGES LEHETŐSÉGEK, ERŐSSÉGEK

A 4. ipari forradalomként emlegetett, az automatizálás, a robotika és az informatika területén tapasztalható, robbanásszerű fejlődésből adódó kihívásoknak a Kandó, a középszintű oktatás terén, sikeresen tud megfelelni. Ennek érdekében folyamatosan fejlődünk, összehangoljuk szakképzési kínálatunkat a gazdálkodó szervezetek igényeivel. A duális képzés sikerének érdekében napi kapcsolatot ápolunk Kecskeméti olyan nagyvállalataival, mint a Mercedes-Benz, a Phoenix Mecano, a Knorr-Bremse, a HILTI, a MAG Hungary vagy a KÉSZ Kft. Az együttműködés a teljes képzési folyamatot átfogja a beiskolázástól kezdődően

a vizsgáztatásig. 2022 februárjában az Ipar 4.0 oktatását segítő gyártásimulációs eszközt és corobotot (kollaboratív robot) állítottunk üzembe. Az új eszközzel magas szakmai szinten tudjuk biztosítani, hogy a képzésben részt vevő diákok valós, gyártásközelbeni körülmények között szimulálják egy gyártósor felépítését, üzemeltetését, valamint az üzemeltetés közben előforduló hibák feltárását, javítását. Egyre inkább az oktatás szerves részévé válik a Digitális Közösségi Alkotóműhely (DKA). A DKA-laborban minden eszköz számítógép-vezérelt, egy részük

mikrovezérlős eszközöket is. Az iskola egyik erőssége a gyakorlatorientáltság. Tanulóink, iskolatípustól függetlenül, minden tanévben jól szerepelnek az országos szakmai versenyeken. Ezen felül házon belül is szervezünk olyan versenyeket, amelyek inkább a gyakorlatról szólnak: ilyen a forrasztási verseny vagy a műszakirajz-verseny.

▶ TEHETSÉGGONDOZÁS, FELZÁRKÓZTATÁS, FELNŐTTKÉPZÉS

Minden kandós diák részt vesz projektfoglalkozáson a Digitális Közös-

eredményekkel. Mostanság a Kandó Racing Team öregbít iskolánk hírnevét. Júniusban vehettük át a Magyar Innovációs Szövetség díját, mellyel az iskolában folyó innovációs munkát, tehetséggondozást ismerték el. A programozó tanulók egyéniben és csapatversenyeken is évek óta dobogós szereplői az országos versenyeknek. A Szakma Sztár Fesztiválon, amely az országos szakmai versenyek döntője és bemutatója, a kandós mechatronikai technikus és a szerszámkészítő tanulók több éve dobogóra állhatnak tudásuk elismeréseként. Az



3D-technológiás eszköz. A diákok itt 3D-s tervezést tanulhatnak, majd megtervezett munkadarabjaikat kinyomtathatják 3D-s nyomtatón, de elkészíthetik lézeres vagy hagyományos 3D-s marógépen is. Ezen felül pedig programozhatnak különféle

segi Alkotóműhelyben. Utána már önállóan valósíthatják meg saját ötleteiket. Évekig erős csapatot alkotott a Kandó Electric, amely saját tervezésű és kivitelezésű járművel vett részt a Shell Eco Marathon nevű nemzetközi megmérettetésen, szép

iskola egyik oktatója a kitalálója és főszervezője a technikumok közötti megyei történelem csapatversenynek, amely egyre népszerűbb és ismertebb.

Az OKM-méréseken a hasonló nagyságú iskolák között a Kandó

JELENLEGI DIÁK A KANDÓRÓL



HULIÁK KITTI

A Kandó Kálmán Technikumban az előző évben tettem sikeres érettségi vizsgát. A Kondor Béla Képző- és Iparművészeti Tagozatra járok, azon belül szobrászatot tanulok. Azért jöttem ide, mert érdekelt a művészet és szerettem rajzolni. A célom, hogy ezen a pályán maradjak. Szeretnék majd egyetemi szinten is ezzel foglalkozni, hiszen több lehetőségem van, mint az elsőre látszik.

Az érettségi tárgyak oktatása remekül zajlik, az eredményem is ennek a bizonyítéka. Emellett az iskola nagy hangsúly fektet a szakmák oktatására is, hetente több gyakorlatunk is volt a lehetőségekben és felszereltségében is egy egyre fejlődő, saját tanműhelyben. Az iskola sokat segít abban, hogy egyénileg is fejlődni tudjunk, sok versenyen mérettethetjük meg magunkat, én például az ÁSZÉV országos versenyen 3. helyezett lettem. Ez is nagyon ösztönzött a szakmai fejlődésben. Mindemellett fontos a kiváló iskolai légkör. Én ajánlani tudom, hogy kandós legyen az ember, mert egy képzettséggel a kezében tudod elhagyni a sulit. Megismersz egy szakmát, ami bármikor jól jöhet az életed során, nem kell az érettségi után a továbbtanulás reményére feltenned mindent. 5 év alatt kellemesen fel tudsz készülni a továbbtanulásra vagy szakmádtól függően elhelyezkedni.



rendre az elsők között szerepel; megtalálható továbbá az Oktatási Hivatal azon listáján is, ahol azok az iskolák szerepelnek, melyek évről évre a legtöbb hozzáadott értékkel tudják támogatni a tanulóikat. Az oktatás színvonalát és a tanulók képességeit jól mutatja, hogy egyre többen tesznek emelt szintű érettségi vizsgát, ahol jó eredményeket érnek el. Különösen az informatika és idegen nyelv tantárgyakból emelkedett jelentősen ezen diákok száma.

ELHELYEZKEDÉSI, TOVÁBBTANULÁSI LEHETŐSÉGEK

Minden itt oktatott szakma iránt élénk a munkaerőpiaci kereslet. Ezt bizonyítja, hogy a pályaorientációs napon mindig nagyon sok cég vesz részt és ajánl munkát végzős ta-

nulóinknak. A szakképző iskolában végzett tanulók mindegyike el tud helyezkedni, a technikai tanulók körében a szakirányú továbbtanulás a jellemző. A most induló 9. évfolyamon az informatika, mechatronika ágazatokban a Neumann János Egyetemmel kötött megállapodás alapján okleveles technikai végzettséget szereznek a diákok, akik az egyetemre való felvétel után 30 kredit beszámításával tudják kezdeni a felsőfokú tanulmányaikat.

A Kandó célja, hogy a végzett tanulók tovább tudjanak tanulni vagy a munkaerőpiac keresett szereplői legyenek. Ezt támogatják szakmai oktatást támogató fejlesztéseink, amelyek megfelelnek a Szakképzés 4.0 elvárásainak. Mindenkit várunk rendezvényeinken, ismerjék meg szakmáinkat, ismerjék meg a Kandót!

VÉGZETT DIÁK A KANDÓRÓL



SIPOS BARBARA

Női szabóként végeztem, 2022. május 26-án kaptam meg a szakmai bizonyítványomat a Kandó Kálmán Technikumban, majd felvételt nyertem az iskolába, érettségre felkészítő képzésre. Még gondolkodom azon, hogy érettségi után továbbtanulok-e, mert még bármit hozhat az élet. Az iskola biztosította a gyakorlati lehetőséget még az online oktatás alatt is. A tanárok nagyon türelmesek és segítőkészek, biztos tudást adnak az életre vagy akár egy szakmai versenyre. A szakmai órák családias hangulatban teltek, mert csak 11-en voltunk a csoportban. Az iskolát gyerekeknek és felnőtteknek egyaránt ajánlom, mert van lehetőség felnőttoktatásra is. Szerintem a jó oktatásnak köszönhetően szakmailag életre kész diákok kerülnek ki.

SZAKMAI OKTATÁS

TECHNIKUMI ÁGAZATI KÉPZÉSEINK

- Elektronika és elektrotechnika (Automatikai technikus, Ipari informatikai technikus, Elektronikai technikus)
- Gépészet (Gépésztan, Gépgyártás-technológiai technikus)
- Informatika és távközlés (Szoftverfejlesztő és -tesztelő)
- Specializált gép- és járműgyártás (Mechatronikai technikus)
- Kreatív technikum (Grafikus, Mozgóképfeldolgozó és animációs szerkesztő)

SZAKKÉPZŐ ISKOLAI ÁGAZATI KÉPZÉSEINK

- Elektronika és elektrotechnika (Villanyszerelő)
- Fa- és bútortan (Asztalos)
- Gépészet (Finommechanikai műszerész, Gépi és CNC-forgácsoló, Hegesztő, Szerszám- és készülékgyártó)
- Kreatív (Divatszabó)
- Specializált gép- és járműgyártás (Mechatronikus karbantartó)

SZAKGIMNÁZIUMI KÉPZÉSEINK

- Képző- és Iparművészeti munkatárs (szakirányok: Festő, Szobrász, Kerámiaműves, Művészeti grafikus)

ORIENTÁCIÓS ÉVFOLYAM

- Szakmai kompetenciafejlesztés projektoktatás keretében



KECSKEMÉTI SZC

KADA ELEK TECHNIKUM



KÖRMÖCZI BULCSÚ
IGAZGATÓ

Köszöntöm Önöket a Kada Elek Technikum dolgozóinak nevében. Iskolánk egyik fő célja, hogy a gazdálkodás és menedzsment ágazaton olyan magas színvonalú, jól hasznosítható tudást adjon a tanulóknak, melynek birtokában építeni tudják jövőjüket. Képzéseink magas színvonalú és a Neumann János Egyetemen kialakított szakmai kapcsolatunk megalapozza tanulóink számára az egyetemmen való továbbtanulást.

Kecskemét, Katona József tér 4.
OM-azonosító: 203041/005

Telefon: +36-76/508-277
kada@kecskemetiszcz.hu
www.kadaiskola.hu
Facebook: kadaelek

Igazgató: Körmöczi Bulcsú
+36-20/469-7335
kormoczi.bulcsu@kecskemetiszcz.hu

Pályaválasztási felelős:
Hirman Judit
+36-30/265-4178
hirman.judit@kecskemetiszcz.hu

NYÍLT NAPOK:
2022. 11. 10. – 14.30 óra
2022. 11. 15. – 14.30 óra

AZ ISKOLA OKTATÁSI PROFILJA

Iskolánkban gazdálkodás és menedzsment ágazaton öt éves technikai képzés folyik. Az első négy évfolyam elvégzése után a diákok előrehozott érettségit tesznek a közismereti tárgyakból, az ötödik év végén pedig szakmából és idegen nyelvből vizsgáznak, így az érettségivel munkakör betöltésére jogosító szakmai bizonyítványt is kapnak.

Az angol-magyar két tanítási nyelvű képzés hatéves, itt az első nyelvi

alapozó év után következik a hagyományos technikai oktatás.

A gazdálkodás és menedzsment ágazaton két szakma megszerzésére van lehetőség: pénzügyi-számviteli ügyintéző, valamint vállalati ügyviteli ügyintéző, melyek közül a 10. évfolyam végén, az ágazati alapvizsga után kell választani.

MILYEN FELTÉTELEKKEL LEHET BEJUTNI?

A Kadában a szakma elméletigényes, emiatt elsősorban olyan diákokat várunk, akik matematika, informatika, idegen nyelv és magyar tárgyakból jól teljesítettek az általános iskolában.

HOGYAN ISMERHETŐ MEG AZ ISKOLA?

A két nyílt napon, valamint a honlapon található információkon kívül az



igazgató úr a 8. osztályos szülői értekezleteken ad tájékoztatást a képzéssel kapcsolatban.

KÜLÖNLEGES LEHETŐSÉGEK, ERŐSSÉGEK

A kadas diákok ugyanúgy teljesítenek az érettségien és a kompetenciaméréseken, mint a legtöbb

gimnázium tanulója. A technikumban biológia, kémia, fizika helyett összevont komplex természettudományos tárgy van alacsony óraszámú, és csak egy idegen nyelvet kell tanulni. A szakmai tárgyak óraszámát évfolyamonként változó, heti 14-24 óra. Az oktatás magas színvonalát a felkészült oktatók mellett 9 kiválóan felszerelt gépterem és majdnem minden tanteremben interaktív tábla biztosítja.

Minden technikumba járó tanuló kap ösztöndíjat. Az első évben mindenkinek egyforma összeg jár, a 11. évfolyamtól pedig a tanulmányi eredménytől függően akár 60.000 Ft-ot is kaphatnak havonta a tanulók.

KÖZÖSSÉG

Iskolánk kiemelkedően fontosnak tartja a tanórán kívüli programokat is a hagyományos tantermi oktatás mellett, ezért a tanév folyamán ren-

JELENLEGI DIÁK A KADÁRÓL

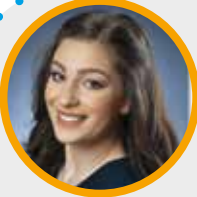

**TAMÁSSY EVELIN
SAROLTA**

A Kadában eltöltött középiskolás éveim alatt lehetőségem nyílt belemélyedni a közgazdaság világába, és egyértelművé vált számomra, hogy mindenképpen ebben az irányban szeretnék továbbtanulni, majd elhelyezkedni. Legfőbb célom az, hogy könyvelő lehessenek, amelyhez szükség van pénzügyi, számviteli és adózási alapokra, amit el is tudtam sajátítani a Kada pénzügyi-számviteli ügyintéző képzésén.

Az iskola tanárai mind kitűnő szakemberek, akik mindenben segítenek, és céljuk az, hogy minél több tudást tudjanak átadni diákjaiknak, és felkészítsék őket a munka világára. A Kada rengeteg remek lehetőséget nyújt diákjainak, illetve közösségi programokkal is színesítik az iskolai napokat. Az iskolában mindig jó légkör fogad, a rendezvényeken mindig garantált a jókedv és az élménydús programok. Aki nyitott a közgazdaság világára és egy jó társaságban szeretne tanulni, annak mindenképpen ajánlom ezt az iskolát.

geteg színes programot szervezünk a diákoknak, pl. gólyatábor, családi és sportnap, érzékenyítő nap, iskolai színjátszókör, színházlátogatás, cse-rekapcsolatok stb.

▶ TEHETSÉGGONDOZÁS, FELZÁRKÓZTATÁS, FELNŐTTKÉPZÉS

Nagy gondot fordít iskolánk az ismeretek bővítésére, felzárkóztató és fejlesztőórákon erősítjük a tanulók kompetenciáit. A tehetséges tanulókkal külön is foglalkozunk emelt szintű fakultációk és versenyfelkészítések keretében, melyek sikerességét az emelt szintű érettségien, illetve a regionális és országos versenyeken elért kiemelkedő eredmények mutatják.

▶ ELHELYEZKEDÉSI, TOVÁBBTANULÁSI LEHETŐSÉGEK

A Neumann János Egyetemmel való együttműködésünk részeként létrejött egy olyan kiválóan működő kreditbeszámítási rendszer, amely lerövidíti a kecskeméti egyetemen továbbtanuló kadások képzési idejét.

Ezen felül a Kada javaslatot tehet az ECO-ösztöndíjra. Akik elnyerik, azok számára az iskolánkból egyenes út vezet a Neumannra. A kadás diákok egyébként az ország bármely egyetemén, illetve a munkaerőpiacon is megállják a helyüket.

VÉGZETT DIÁK A KADÁRÓL



CSERNUS REBEKA

2018-ban végeztem a Kadában közgazdasági ágazaton. Már a nyílt napon megfogott az iskola hangulata, amely végigkísérte a 4 évemet. Tanáraink mindegyike, kivétel nélkül, segítőkész és szakmailag maximálisan felkészült volt. Bátran fordulhattam hozzájuk, sok lehetőséget biztosítottak nekem is és az iskola is a szakmai fejlődésemhez. Mivel jól tanultam a 4 év alatt, így sikerült elnyernem 12.-ben az ECO-ösztöndíjat a Neumann János Egyetemre. A Kadának köszönhetem, hogy az egyetemen az innen hozott nagyon erős alapokra építhettem a tanulmányaimat, és elnyertem az MNB Kiválósági Ösztöndíjat. Az egyetem mellett elvégeztem a pénzügyi és számviteli ügyintézői OKJ-s képzést egykori középiskolámban. Jelenleg könyvelőként dolgozom, mesterszakra jelentkeztem, illetve elkezdtem a mérlegképes könyvelői képzést is. A jövőben könyvvizsgáló szeretnék lenni.



SZAKMAI OKTATÁS

TECHNIKUMI ÁGAZATI KÉPZÉSEINK

- Gazdálkodás és menedzsment ágazat
 - Pénzügyi-számviteli ügyintéző
 - Pénzügyi-számviteli ügyintéző: magyar-angol két tanítási nyelvű képzés
 - Vállalkozási ügyviteli ügyintéző



Kecskemét, Bibó István u. 1.
OM-azonosító: 203041/020
Telefon: +36-76/500-850
karolyi@kecskemetiszcz.hu
www.grofkarolyitechnikum.hu

Facebook:

kecskemetiszczgrof-
karolyisandortechikum

Igazgató:

Riczkó Eleonóra
+36-30/569-4986
riczko.eleonora@kecskemetiszcz.hu

Pályaválasztási felelős:

Seresné Kurusta Anikó
+36-76/500-844
kurusta.aniko@kecskemetiszcz.hu

NYÍLT NAPOK:

2022. 11. 10. – 12 óra
2022. 11. 17. – 12 óra
2022. 11. 24. – 12 óra

KECSKEMÉTI SZC

GRÓF KÁROLYI SÁNDOR TECHNIKUM



RICZKÓ ELEONÓRA
IGAZGATÓ

Akik a Kecskeméti SZC Gróf Károlyi Sándor Technikumba jelentkeznek, azért választják iskolánk képzéseit, mert azok nemcsak Kecskeméten és vonzáskörzetében, hanem országosan is keresettek. A Károlyiban mindent megteszünk azért, hogy az ide járó diákok magas színvonalú oktatásban és gyakorlati képzésben részesüljenek.

AZ ISKOLA OKTATÁSI PROFILJA

Intézményünk három szakképzési ágazatban – kereskedelem, közlekedés és szállítmányozás –, valamint kreatív ágazatban indít képzéseket. A legnépszerűbb a kereskedő és webáruházi technikus, a logisztikai technikus és a dekorátorszakma.

MILYEN FELTÉTELEKKEL LEHET BEJUTNI?

Azokra a képzésekre, amelyekre évek óta nagy a túljelentkezés, a



HOGYAN ISMERHETŐ MEG AZ ISKOLA?

Nyílt napokon és pályaaorientációs rendezvényeken lehet megismerni iskolánk kínálatát, de az intézmény a Kecskeméti Szakképzési Centrum pályaválasztási rendezvényein is megjelenik, duális partnereinkkel együtt. Ezen felül idegennyelvi szakmai délutánokat rendezünk, valamint minden júniusban részt veszünk a helyi kamarával együtt szer-

vezett SZAKI Táborban is. Természetesen, külön igény esetén, egyénileg és kis csoportoknak is bemutatjuk iskolánkat előzetes időpont-egyeztetés alapján.

KÜLÖNLEGES LEHETŐSÉGEK, ERŐSSÉGEK

Az intézmény nagy tapasztalattal rendelkezik a két tanítási nyelvű képzések, az érettségire felkészítő képzések és a felnőttképzések szer-

JELENLEGI DIÁK A KÁROLYIRÓL

NÉMETH MÁTYÁS
KOLOS

Két tannyelvű kereskedelem ágazati képzést végeztem 2022-ben. Az ELTE Gazdaságtudományi Karán szeretnék továbbtanulni. Céljaim eléréséhez nagyban hozzájárult az, hogy a tanári kar nagyon segítőkész volt, folyamatosan érdeklődtek az évek alatt, milyen terveink vannak a jövőre nézve, és tanácsokat adtak, felkészítettek. Nekem például elég későn jutott eszembe, hogy tovább szeretnék tanulni (gyakorlatilag

egy hónappal a jelentkezési határidő előtt), de mégis tudtam oktatóimhoz fordulni tanácsért. Nekem tetszett az iskola légköre, mindenki barátságos volt. Évfolyamtól függetlenül egyaránt jóban voltam alsóbb-felsőbb évesekkel, évfolyamtársaimmal, oktatóimmal. Nyilván ez egyéntől, osztálytól is függ, de én mindig jól éreztem magam. Bárkinek tudom ajánlani az iskolát, akit érdekel a gazdaság, vagy éppen egy kreatív személyiség, hiszen már van például dekoratőr és nyomdaipari technikus képzés is. De ugyanúgy tudom ajánlani azoknak is, akik szimplán nem tudják még, hogy 5-6 év múlva mit szeretnének csinálni, és olyan szakot szeretnének választani, amivel utána könnyű elhelyezkedni, és a továbbtanulásra is van lehetőségük.



vezése terén. Kiemelt hangsúlyt kap a gyakorlatorientált duális képzés, a szakmai munkát az átlag feletti informatikai felszereltség segíti. Minden képzésben kiemelt szerep jut a projektfeladatok elvégzésének. A tantárgyközi kapcsolatokat is kihasználó projektek a tanulókat az életre készítik fel, miközben minden diák egy kiváló közösség vidám tagja.

TEHETSÉGGONDOZÁS, FELZÁRKÓZTATÁS, FELNŐTTKÉPZÉS

Iskolánk több tantárgyból szervez tehetséggondozó és felzárkóztató foglalkozásokat, a tanulmányi versenyekre egyéni felkészítést is biztosítunk. Az érettségizett tanulók nagy számban kerülnek be a különböző felsőoktatási intézményekbe, sokan teszik le a középfokú, a két tanítási nyelvű képzésekben részt vevők pedig a felsőfokú nyelvvizsgát. Az iskola diákjai minden tanévben előkelő helyezéseket érnek el az országos

tanulmányi versenyeken, illetve a több kreativitást, innovatív szemléletet igénylő megmérettetésekben, így az ÁSZÉV-en vagy az Országos Angol Nyelvű Civilizációs Versenyen.

ELHELYEZKEDÉSI, TOVÁBBTANULÁSI LEHETŐSÉGEK

A nálunk végzetek munkaerőpiacon való elhelyezkedése előkelő mutatókkal bír, több tanuló a képzések végeztével azonnal el tud helyezkedni az intézmény valamelyik duális partnerénél munkavállalóként. A Neumann János Egyetemen folytatott együttműködésünk keretében az iskolában végzetek számára lehetőség nyílik az előzetes tudás elismertetésére, azaz lerövidíthetik tanulmányaikat a felsőoktatásban. Sok diák az itteni tanulmánya befejezését követően szakirányú felsőoktatási képzésben vesz részt, és sikeres élet pályát tudhat magáénak.

VÉGZETT DIÁK A KÁROLYIRÓL



VATAI NOÉMI

A közösség az első, amit szeretnék kiemelni, mert nagyon erős közösségünk volt, akár a kollégiumra, akár az osztályra vagy épp a teljes évfolyamra gondolok. Színes és összetartó közösség volt a miénk, ami nagyon boldoggá tette az itt eltöltött éveket. A másik igen fontos dolog a nyelvvoktatás. Nem tartanék itt, ahol most vagyok, ha nincs meg a középiskolai alap. Olyan magas szinten zajlott az érettsé-

gire felkészítés, hogy egyáltalán nem izgultunk, mert biztosak voltunk abban, hogy sikerülni fog. De általánosságban az oktatás nagyon magas színvonalú volt az iskolában. Nagyon sok mindent tanultam az évek során, és mindezt nagyon kellemes körülmények között. Soha nem éreztem a vasszigort, mindenki nagyon emberi volt, nagyon szerettük a tanárokat. Természetesen szigorúak voltak, amikor szükség volt rá, de egyébként végtelenül közvetlenek és nagyon-nagyon jó fejek voltak mindannyian. Középiskolai tanulmányaim végén felvettem az ELTE-re, nemzetközi tanulmányok alapszakra, majd a Corvinsonon végeztem a mesterszakot, ahol diplomáciára szakosodtam. 2019 óta a HUAWEI-nél dolgozom. Ebben az évben két nagyszerű dolog történt velem. Egyrészt év elején neveztek ki logisztikai business managernek, másrészt négy hónapot töltöttem önkéntes munkával Afrikában.

SZAKMAI OKTATÁS

TECHNIKUMI ÁGAZATI KÉPZÉSEINK

- Kereskedelem (Idegen nyelvű ipari és kereskedelmi technikus, Kereskedő és webáruházi technikus)
- Közlekedés és szállítmányozás (Logisztikai technikus, Logisztikai technikus: magyar-angol két tanítási nyelvű képzés)
- Kreatív (Dekoratór, Nyomdaipari technikus)

SZAKKÉPZŐ ISKOLAI ÁGAZATI KÉPZÉSEINK

- Kereskedelem (Kereskedelmi értékesítő)



Kecskemét, Nyiri út 32.
 OM-azonosító:
 203041/006
 Telefon: +36-76/485-311
 szechenyi@kecskemetiszcz.hu
 www.szechenyisuli.hu
 Facebook: Széchenyikecskemet
 Igazgató: Mester László
 +36-30/569-4926
 mester.laszlo@kecskemetiszcz.hu
 Pályaválasztási felelős:
 Bodnárné Nagy Anita
 +36-30/648-6271
 bodnarna.anita@kecskemetiszcz.hu
 NYÍLT NAPOK:
 2022. 11. 10. – 14 óra
 2022. 11. 22. – 14 óra

KECSKEMÉTI SZC

SZÉCHENYI ISTVÁN TECHNIKUM



**MESTER LÁSZLÓ
 BARNABÁS
 IGAZGATÓ**

Tisztelettel köszöntöm a tanulókat, illetve azokat a szülőket, akik szeretnék, ha gyermekük az elkövetkezendő években a dél-alföldi régió legjobb turisztikai és vendéglátóipari intézményében tanulna. Nagyon sok szakember végzett nálunk, akik neves magyar és külföldi éttermekben, szállodákban dolgoznak. Úgy gondolom, mind a két szakterület nagyon jó választás a jövőre nézve.

AZ ISKOLA OKTATÁSI PROFILJA

Intézményünk kétfajta képzést kínál a jelentkezők számára. A technikum érettségivel zárul, a szakképző iskolai képzés végén a tanulók szakmát szerezhetnek. A turisztikai képzés két tanítási nyelven folyik, a tanulók a szakmai tantárgyakat német nyelven tanulják, a második idegennyelv pedig az angol. A két tannyelvű bizonyítvány mellé szakmát kapnak a végén. A vendéglátó



technikumi képzésünk esetében választható a német vagy az angol nyelv. A 10. év végén ágazati alapvizsgát tesznek, ekkor döntenek arról, hogy milyen szakmát tanulnak.

A hároméves szakképző iskolai képzésben a 9. év végén tesznek ágazati alapvizsgát, ekkor választanak a pincér – vendégtéri szakember, a szakács vagy a cukrász szakmák szakmák közül.

MILYEN FELTÉTELEKKEL LEHET BEJUTNI?

Az intézménybe minden évben 3,5-4-szeres a túljelentkezés, ezért a jelentkezőknek meg kell felelniük néhány, az intézményünk által támasztott elvárásnak. A technikum

képzésekre jelentkezőknek kötelező a magyar és a matematika központi



felvételi. Mind a technikum, mind a szakképző iskolai felvételnél előírás a pályaalkalmassági vizsga sikeres teljesítése, valamint kötelező az orvosi szakmai alkalmassági vizsgálat.

HOGYAN ISMERHETŐ MEG AZ ISKOLA?

Az érdeklődő tanulók meglátogathatják intézményünket a nyílt napokon, ahol betekintést nyerhetnek az oktatott szakmákba. Egyénileg is szívesen látjuk a jelentkezőket fontolgató diákokat és szülőket. Ezen felül az intézmény képviselői jelen vannak az általános iskolák szülői értekezletein és osztályfőnöki óráin, hogy minél több érdeklődőnek mutassuk meg, miért érdemes a Széchenyit választani.

JELLENLEGI DIÁK A SZÉCHENYIRŐL



BIMBÓ ISTVÁN

Technikumi osztályban végeztem a Széchenyiben, ezzel kaptam egy pincérszakmát, egy érettségit, és ötödéven egy vendéglátás-szervező szakmát is kapok majd a kezembe. A családomból sokan végeztek a Széchenyiben, mindenki jó szívvel ajánlotta, ezért emellett döntöttem. Nem bántam meg. Nagyon érdekel ez a szakma, és szeretem is. Szerettem a tanárokat, az osztályomat. Jó tanuló voltam, az osztályfőnököm sokat segített abban, hogy fejlődjek. Például tavaly nyáron Balatonszemesen dolgozhattam a rendkívül elit helynek számító Kistücsök Étteremben. Neki köszönhetően nagyon sok tehetséges szakembertől rengeteg dolgot tanultam a vendéglátás magasabb szintjéről. A tanultakat és tapasztalataimat sikerült beépítenem, így országos harmadikként végeztem az ágazati és ágazaton belüli specializáció szakmai érettségi vizsgatárgyak versenyén. Ennek köszönhetően kaptam a továbbtanuláshoz 100 többletpontot. Fontos számomra, mert a Szegedi Tudományegyetemre, turizmus-vendéglátás szakra szeretnék majd menni. Nagyon elégedett vagyok az iskolával. Merem ajánlani azoknak, akiket a vendéglátás érdekel, mert a szakmai tanárok nagyon értik a dolgukat, és igyekeznek minél korszerűbben tanítani, nyitni az új dolgok felé.



KÜLÖNLEGES LEHETŐSÉGEK, ERŐSSÉGEK

A vendéglátás és a turizmus alapja a nyelvtudás, ezért tartjuk nagyon fontosnak, hogy a diákok részt vehessenek az Erasmus+ programokon. Minden tanévben legalább 2 csoport 2-3 hetes külföldi mobilitáson gazdagíthatja tudását, és a németországi partneriskolánk is várja őket a nyári szünetben, akár 2-3 hónapra is. Emellett iskolánk több mint 70 magyar, német és osztrák partnercéggel áll kapcsolatban.

TEHETSÉGGONDOZÁS, FELZÁRKÓZTATÁS

A tehetséggondozás kiemelten fontos intézményünkben, mind a szakmai és a közismereti területen. Az intézményben nagyon fontos a felzárkóztatás, illetve a lemorzsoló-



dás csökkentése. Nagy hangsúlyt fektetünk a versenyfelkészítésekre is, ahol a tanulók elmélyíthetik tudásukat, a sportkör pedig igen fontos a közösségépítés szempontjából.



VÉGZETT DIÁK A SZÉCHENYIRŐL



VARJÚ BALÁZS

2000-től 2005-ig voltam az iskola tanulója a magyar-német két tanítási nyelvű idegenforgalmi szakon. Az érettségi után a Budapesti Gazdasági Főiskola Kereskedelmi, Vendéglátóipari és Idegenforgalmi Karán folytattam tanulmányaimat, ugyancsak német nyelven. A diploma megszerzése után 10 évig dolgoztam Németországban, a szállodaiiparban. Ahhoz, hogy szakmámban sikeres legyek, az alapoktatás mellett számomra a szakmai német nyelvtudás megalapozása és fejlesztése, valamint az idegenforgalmi és szállodaiipari ismeretek voltak a legmértékesebbek. Ezeket sikerrel tudtam hasznosítani a főiskola évek alatt, valamint a külföldön végzett munka során. A tanárok felkészültsége és segítőkészsége is jelentős mértékben segített céljaim elérésében. Az iskolában magas szinten meg lehet tanulni a szakmát, és olyan ismeretekre, kompetenciákra tehet szert a tanuló, amelyek nagymértékben támogatni fogják a továbbtanulást, valamint a munkaerőpiacon való sikeres elhelyezkedést.

ELHELYEZKEDÉSI, TOVÁBBTANULÁSI LEHETŐSÉGEK

A megszerzett szakmák jó lehetőséget kínálnak az elhelyezkedésre. Nem csak Magyarországon keresettek az itt végzettek, több

volt diákunk dolgozik külföldön, néhányan Michelin-csillagos étteremben is.

Az intézmény kiváló alapot nyújt azok számára is, akik főiskolán, egyetemen szeretnének továbbtanulni.

SAKMAI OKTATÁS

TECHNIKUMI ÁGAZATI KÉPZÉSEINK

- Turizmus-vendéglátás (Cukrász szaktechnikus, Szakács szaktechnikus, Vendégtéri szaktechnikus, Turisztikai technikus: magyar-német két tanítási nyelvű képzés)

SAKKÉPZŐ ISKOLAI ÁGAZATI KÉPZÉSEINK

- Turizmus-vendéglátás (Cukrász, Pincér – vendégtéri szakember, Szakács)



KECSKEMÉTI SZC

SZENT-GYÖRGYI ALBERT TECHNIKUM



DR. PAPP ZOLTÁN
IGAZGATÓ

Az iskola kulcsszava egyértelműen az egészség, az ember testi, lelki, szociális jóléte. Ezt a fogalmat az iskola több szempontból is meg tudja közelíteni. Az egészség fenntartása, az egészség minőségének fenntartása, illetve a betegségekből való felgyógyulás segítése az a három profil, mely mentén az iskola halad.

Kecskemét, Nyíri út 73.
OM-azonosító: 203041/004
Telefon: +36-76/492-104
szgya@kecskemetiszc.hu
www.szent-gyorgyi.hu
Facebook: szgyakecskemet
Igazgató: dr. Papp Zoltán
+36-30/443-8686

papp.zoltan@kecskemetiszc.hu
Pályaválasztási felelős:
Balláné Kelemen Andrea
+36-70/391-4172
ballane.kelemen.andrea@kecskemetiszc.hu

NYÍLT NAPOK:
2022. 11. 09. – 14 óra
2022. 11. 23. – 14 óra

MILYEN FELTÉTELEKKEL LEHET BEJUTNI?

A technikumi oktatásba 3,5-es átlag felett lehet bekerülni. A központi írásbeli mellett a jelentkezők szóbeli elbeszélgetésen vesznek részt, ahol játékos szintű logikai feladatokat kell megoldaniuk. A fitness-wellness instruktorképzésre jelentkezők esetében nem az a kiemelkedő szempont, hogy a sportban kiválók legyenek, hanem a tanulmányi eredmény számíthat leginkább. Ez a szak ugyanis nagyon kemény anatómia- és sport-

gimnasztika-elméleti tudást igényel. Nekik az orvosi alkalmasságin felül sportalkalmassági is van: 50 métert kell úszniuk. Idén szeptemberben indul el a hároméves szociális gondozó szakképzésünk, mely nem ad érettségit, ide nem kell írásbeli felvételi vizsgát tenni.

HOGYAN ISMERHETŐ MEG AZ ISKOLA?

Egy tanév alatt kétszer tartunk nyílt napot, részt veszünk a #tanuljszakmát rendezvényen, ahol felvonultatjuk a legkomolyabb oktatási eszkö-

zeinket, felszereléseinket. Felkérésre szívesen megyünk ki általános iskolákba, és tájékoztatást adunk a nálunk folyó képzésekről.

KÜLÖNLEGES LEHETŐSÉGEK, ERŐSSÉGEK

Az elméleti képzésen felül minden oktatót szakma esetében kiemelt figyelmet fordítunk a szakmai munkára. Hiteles szakmai előadókkal dolgozunk, akik nemcsak elméletben jeleskednek, de a gyakorlatban is végzik az adott munkát. Orvosokkal, gyógyszerészekkel, nővérekkel,

AZ ISKOLA OKTATÁSI PROFILJA

Iskolánk képzései szerteágazóak. Egészségügyi, szociális, pedagógiai, valamint sport ágazatban kínálunk szaktudást. Azok az általános iskolából érkezők, érettségivel rendelkezők vagy már dolgozó felnőttek, akik az egészségügy területén kívánnak elhelyezkedni, kiváló alapot kapnak úgy a továbbtanulásukhoz, mint a továbbképzésükhöz.



JELENLEGI DIÁK A SZENT-GYÖRGYIRŐL

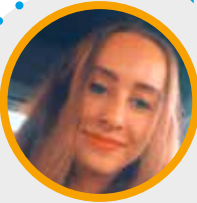

SZABÓ VIKTÓRIA

Három éve azért jelentkeztem a Szent-Györgyi-be, mert nagyon érdekelt az egészségügy és a különféle betegségek gyógyítása, kezelése, lefolyása, és ez az érdeklődésem a mai napig megmaradt. Az iskolában sok szakmai tantárgyunk van, melyeket elsajátíthatunk, és belemerülhetünk a különböző betegségek rejtelmeibe.

Ezek a tantárgyak nagyon érdekesek és nagyon jó alapokat adnak a későbbi továbbtanuláshoz is. A szakmai tanárok közül szinte mindenki többéves kórházi tapasztalattal rendelkezik, az egészségügy különböző ágaiból. Így sokkal több mindent át tudnak nekünk adni, és tapasztalataikból tanulhatunk mi is. Vannak szakmai demonstrációs termek is az iskolában, ahol szinte minden eszköz megtalálható, amire csak szükségünk van. Itt folynak a gyakorlatok is. Modern és jól felszerelt termek ezek. Az oktatáson kívül számos tanulmányi kirándulást is szerveznek oktatóink, melyek közül jó néhány a szakmával kapcsolatos. Tanáraink kedves, barátságos légkört teremtenek, ahol sokkal jobb a tanulás és nem veszik el olyan könnyedén a motiváció sem. Ennek eredménye az is, hogy a Szegedi Tudományegyetemen, ápolástudomány szakágon szeretnék lediplomázni, majd célom megszerezni az egyetemi okleveles diplomás ápoló képzettséget.



ápolókkal állunk kapcsolatban, akik azzal foglalkoznak minden napjaikban, amit itt tanítanak. Ilyen dr. Papp Zoltán, az iskola igazgatója is, aki nem adta fel eredeti szakmáját, és az iskola mellett hétvégi ügyeletet lát el a mentőknél. Intézményünk kiváló kapcsolatot ápol a megyei kórházzal, folyamatosan egyeztetik a szakmai protokollt, hogy naprakészek legyünk az oktatásban.

TEHETSÉGGONDOZÁS,
FELZÁRKÓZTATÁS

Iskolánk tanulói nagyon sok versenyen vesznek részt, a szakmai meg-

mérettetések mellett az országos sportversenyekről is kiváló helyezésekkel térnek haza évről évre. Ebben az évben megrendezzük a megyei elsősegélynyújtó versenyt. Nem csak azokra figyelünk oda, akik tehetségesek; két főállású gyógypedagógus és iskolapszichológus segíti azokat, akiknek erre szükségük van, például a speciális nevelési igényű gyermekek felzárkóztatását.

ELHELYEZKEDÉSI, TOVÁBB-
TANULÁSI LEHETŐSÉGEK

Az érettségizettek mintegy 20%-a tanul tovább a felsőoktatásban,

VÉGZETT DIÁK A SZENT-GYÖRGYIRŐL

GACSNÉ BALOGH
ANETT

2004–2008 között jártam a Szent-Györgyi iskolába. Négy nagyon szép évet tölthettem itt el, kiváló tanárok tanítottak, akiknek a mai napig hálás vagyok azért, hogy segítettek, terelgettek utamon. Olyannyira szerettem az angol- és magyarórákat, hogy helyesírási, szép kiejtési és versmondóversenyekre jártam magyarból, angolból pedig emelt érettségít tet-

tem, megszereztem a középfokú nyelvvizsgámat. Később a felsőfokút is, és olyan egyetemekre jelentkeztem, ahol ezeket a tantárgyakat szerettem volna még jobban elmélyíteni, később szakmámmá tenni. Így felvettem a Debreceni Egyetem magyar szakára, mellette anglisztika szakra is jártam, közben szerkesztői asszisztensi képzésre is specializálódtam. 2011-ben szereztem meg az alapidplomámat, majd jelentkeztem tanársakra és 2014-ben végeztem angol–magyar szakos tanárként. Karrieremet egy nyelviskolában kezdtem Kecskeméten angoltanárként, utána egy szintén kecskeméti technikumban tanítottam angolt és magyart. Majd 2019-ben visszajöttem tanítani az alma materembe, a Szent-Györgyi-be, ahol a mai napig olyan szeretettel tanítom és segítem a tanulókat, ahogyan engem is tanítottak itt tanáraink.

a megmaradt 80%-nak körülbelül kétharmada marad az iskolánkban, és többiek azonnal elhelyezkednek a szakmában. Az intézmény szakmát ad, technikai végzettséget biztosít. Célunk, hogy kiváló tudá-

sú és elkötelezett szakembereket biztosítsunk az egészségügy, a szociális, a pedagógia és a sport ágazatok számára, melyek minden végzősnek kellő számban kínálnak állást

SZAKMAI OKTATÁS

TECHNIKUMI ÁGAZATI KÉPZÉSEINK

- Egészségügy (Egészségügyi asszisztens, Rehabilitációs terapeuta)
- Oktatás (Oktatási szakasszisztens)
- Sport (Fitness–wellness instruktork)
- Szociális (Kisgyermekgondozó, -nevelő)

SZAKKÉPZŐ ISKOLAI KÉPZÉSEINK

- Szociális (Szociális ápoló és gondozó)



Kecskeméti SZC
VG
Virágh Gedeon
Technikum



KECSKEMÉTI SZC

VIRÁGH GEDEON TECHNIKUM



CSABA TÜNDE
IGAZGATÓ

Köszöntök minden érdeklődőt. Iskolánk egy igazi családi hangulatú intézmény, ahol a tanárok minden diákot név szerint ismernek. A személyes kapcsolat garantálja, hogy tanulóink bármikor számíthatnak rájuk. Korszerű tudású szakembereket képzünk a munkaerőpiac számára, egyre több cég kapcsolódik be a duális képzésbe, ez pedig nagyban hozzájárul a technikumok, így iskolánk egyre növekvő népszerűségéhez.

AZ ISKOLA OKTATÁSI PROFILJA

A technikai képzésben informatika és távközlés, speciális gép- és járműgyártás, illetve a rendészeti és közszolgálati ágazat várjuk a jelentkezőket, a szakképző évfolyamon pedig a gépészet, az elektronika és elektrotechnika, a fa- és bútortipar, illetve a kereskedelem ágazatot választhatják a gyerekek. Iskolánk számos képzőhellyel rendelkezik, és egy nemzetközi céggel is nagyon jó kapcsolatot ápolunk. Ezeknél a vál-

Kunszentmiklós,
Apostol Pál u. 2-6.
OM-azonosító: 203041/002
Telefon: 76/550-180
viragh@kecskemetiszc.hu
www.viraghgedeon.hu
Facebook: viraghgedeonszki
Igazgató: Csaba Tünde
+36-30/444-5108
csaba.tunde@kecskemetiszc.hu
Pályaválasztási felelős: Vincze Csilla
+36-30/698-2211
vincze.csilla@kecskemetiszc.hu

NYÍLT NAPOK:
2022. 11. 08. – 9 óra
2022. 11. 15. – 9 óra

latatoknál, azontúl, hogy a gyerekeknek biztosítják a gyakorlati helyet, nagyon sokszor a további álláslehetőség is biztosított.

MILYEN FELTÉTELEKKEL LEHET BEJUTNI?

Az iskolába nincs írásbeli és szóbeli felvételi, a jelentkező tanulókat a 7. osztály év végi és a 8. osztály félévi eredményeik alapján rangsoroljuk. A megfelelő szakma kiválasztásában motivációs elbeszélgetéssel segítünk, és bizonyos ágazati szakmák esetén kötelező az egészségügyi alkalmassági.

HOGYAN ISMERHETŐ MEG AZ ISKOLA?

Évente két nyílt napot tartunk az érdeklődők számára, de nem csak az

KECSKEMÉTI SZC VIRÁGH GEDEON TECHNIKUM



iskolában várjuk az érdeklődőket. Roadshow-kra is kitelepülünk, hogy minél jobban megismerjék a kínálatot a végzős általános iskolások és szülei, valamint minden évben ott vagyunk Kecskeméten, a #tanulj-szakmát rendezvényen is. Ezenkívül pedig az iskola honlapja és Facebook-oldala nyújt friss és aktuális információkat mindenki számára.

KÜLÖNLEGES LEHETŐSÉGEK, ERŐSSÉGEK

A tavalyi tanévtől kezdve a Virágh Gedeon Technikum is bekapcsolódott az Erasmus-pályázatba, így a 2021/22-es tanévtől már az itt ta-

JELENLEGI DIÁK A VIRÁGH GEDEONRÓL

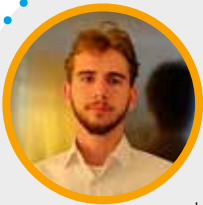

**ÜSZTÖKE ZOLTÁN
SZABOLCS**

17 évesen érkeztem a Kecskeméti SZC Virágh Gedeon Technikumba. Lakóhelyváltás miatt előről kellett kezdenem a középiskolai tanulmányaimat. Már a beiratkozáskor éreztem, hogy meg fogom találni a helyemet. A beilleszkedésben sok támogatást kaptam az iskola dolgozóitól. Nagyon szeretem az informatikát, jól érzem magam ezen a szakon.

Kedvenc tantárgyaim a programozás, az adatbázis-kezelés, a hálózati ismeretek és a matematika. Idén részt vettem az iskolában egy ingyenes angol nyelvi tanfolyamon. Hasznos tudással gazdagodtam. Tizenegyedik osztályos tanulóként megválasztottak a diákönkormányzat elnökének. Rendszeresen veszek részt hangosítóként az iskolai rendezvényeken. Terveim között szerepel az ötödéven történő szakmaszerzés és a felsőoktatási továbbtanulás.

VÉGZETT DIÁK A VIRÁGH GEDEONRÓL



**FLÓRINGNÉ
KANCSÁR MÓNIKA**

Mivel már egészen kicsi koromtól kezdve a menyasszonyruha-készítésről álmodoztam, a Virágh Gedeon Szakgimnázium és Szakiskola a legjobb választásnak ígérkezett számomra. Olyan szakokatól tanulhattam itt, akik tanulmányaim során mindvégig támogatták az előmeneteletem ebben a különleges szakmában. Büszkén tekintek vissza arra, amikor az iskolás éveim alatt az Arany Varrótű elnevezésű pályázaton kiváló eredményt értem el. 2003 óta saját céget működtetek, a Csipkerózsika Esküvői Ruhakölcsönzöt, ahová nemcsak hazánkban, hanem külföldről is számos megrendelés érkezik. A pályafutásom folyamán többek között Olaszországba, Angliába, Németországba és Hollandiába is készítettem már ruhákat.

nuló diákoknak is lehetőségük van – természetesen bizonyos feltételeknek megfelelően (tanulmányi eredmények, magabiztos nyelvtudás) – külföldi tapasztalatok szer-

zésére. Emellett a nyelvtanulási programban is részt vesz intézményünk, ezáltal még megerősítve az órákon tanultakat.

TEHETSÉGGONDOZÁS,
FELZÁRKÓZTATÁS

A dolgozók középiskolája a munkájuk mellett továbbtanulók részére nyújt korszerű középfokú ismereteket, lehetőséget ad iskolarendszerű oktatás keretei között az érettségi vizsga megszerzésére.

Elsősorban a középszintű érettségi vizsgára készíti fel a tanulókat, mivel a hallgatók jórészt meglévő munkahelyük megtartása vagy ottoni szakmai előrelépésük érdekében vállalják a munka melletti tanulást.

FELNŐTTKÉPZÉS

Az intézményben érettségire épülő szakmai felnőttképzés is folytatunk, de a felnőttképzésen belül nemcsak az



érettségi megszerzésére van lehetőség, hanem szakmai képzések is elérhetők a felnőtt, esti képzés keretében.

ELHELYEZKEDÉSI, TOVÁBB-
TANULÁSI LEHETŐSÉGEK

Az itt végzettek jellemzően a duális partnereknél kapnak munkalehető-

séget, miután befejezték az iskolát. Legutóbb például a frissen végzett mechatronikusok mindegyike az IBIDEN Hungary Kft.-nél helyezkedett el, amely az IBIDEN Vállalatcsoport második európai dízel részecskeszűrő DPF-központja.



SZAKMAI OKTATÁS

TECHNIKUMI ÁGAZATI KÉPZÉSEINK

- Informatika és távközlés (Informatikai rendszer- és alkalmazás-üzemeltető technikus)
- Rendészet és közszolgálat (Közszolgálati technikus)
- Specializált gép- és járműgyártás (Mechatronikai technikus)
- Kereskedelem (Kereskedő és webáruház-technikus)

SZAKKÉPZŐ ISKOLAI ÁGAZATI KÉPZÉSEINK

- Elektronika és elektrotechnika (Villanszerelő)
- Gépészet (Hegesztő)
- Kereskedelem (Kereskedelmi értékesítő)
- Fa- és bútortipar ágazat (Asztalos)



KECSKEMÉTI SZC

TISZAKÉCSKEI KISS BÁLINT SZAKKÉPZŐ ISKOLA



HORVÁTH ÁGNES,
IGAZGATÓ

Üdvözlöm az érdeklődő diákokat, szülőket, akik szeretnék jobban megismerni közel százéves múltú visszatekintő középiskolánkat. Intézményünk Tiszakécskén található, amelyet a napfény és a vizek városaként is szoktak aposztrofálni, így aztán nem túlzás azt állítani, hogy intézményünk idilli környezetben várja a tanulókat.

Tiszakécske, Kossuth Lajos u. 65.
OM-azonosító: 203041/015
Telefon: +36-76/441-592
kissbalintszki@kecskemetszc.hu
www.kissbalintszki.hu
Facebook: kissbalintszki
Igazgató: Horváth Ágnes
horvath.agnes@kecskemetszc.hu
+36-20/988-7234
Pályaválasztási felelős:
Budai János
budaijanos@kissbalintszki.hu
+36-70/283-6622

NYÍLT NAPOK:

2022. 11. 09. – 8 óra

2022. 11. 24. – 8 óra

AZ ISKOLA OKTATÁSI PROFILJA

Az általános iskolásoknak négy ágazatban, hat szakmában kínálunk képzéseket. Ebből az egyik legkülönlegesebb a mezőgazdasági gépész szakma, amely a szakképzési centrumon belül csak ebben az intézményben található meg. Ipar, vendéglátás, kereskedelem és mezőgazdaság. Ezek a területek, amelyekre szakembereket képezünk az intézményben.

MILYEN FELTÉTELEKKEL LEHET BEJUTNI?

Befejezett általános iskola, valamint egészségügyi alkalmasság a feltétele annak, hogy egy nyolc osztályt végzett diák felvételt nyerjen az intézményünkbe. Nincs írásbeli és szóbeli felvételi. A felvételt tanulmányi átlaghoz nem kötjük, de minél jobb a tanulmányi átlag, annál nagyobb eséllyel kerül be hozzánk egy diák.

HOGYAN ISMERHETŐ MEG AZ ISKOLA?

Nyílt napokat és pályaaorientációs napot tartunk egy adott tanév során, de ott vagyunk minden évben Kecskeméten, a #tanuljszakmát rendezvényen is. Ezen felül beiskolázási időszakban szülői értekezletekre, osztályfőnöki órákra is ellátogatunk, valamint iskolák hívására külön is ki-



megyünk bemutatót tartani a képzéseinkről, amennyiben egy egész osztály szeretne azokkal megismerkedni.

KÜLÖNLEGES LEHETŐSÉGEK, ERŐSSÉGEK

Az utóbbi három évben az Erasmus+ program keretén belül külföldi szakmai gyakorlatra is sor került, több diákunk eljutott például Milánóba és Barcelonába. Természetesen előnyt élveznek azok, akik a nyelvet is jobban beszélik (angol és német nyelvet oktatunk), illetve tanulmányi eredményeik is lehetővé teszik, hogy külföldre is kitekintsenek szakmájuk keretein belül.

Az iskola rendkívül szoros kapcsolatot tart fent a szülőkkel, hiszen méretéből fakadóan ez egy családi hangulatú intézmény, így mindenkire külön oda tudunk figyelni. Ezt pedig a szülők és a gyermekek egyaránt nagyon szeretik és igénylik is, hiszen mindenkinek jól jön, ha rendkívüli helyzet esetén azonnal tudunk segítséget nyújtani. Ennek a szoros együttműködésnek is köszönhető, hogy például a bukások, az igazolatlan hiányzások, az iskolát végzettség nélkül elhagyók száma mára jelentősen visszaszorult.



JELENELGI DIÁK A KISS BÁLINTRÓL



BOROS JÁNOS

Én éppen hegesztőnek tanulok, amikor megszerzem, elkezdek benne dolgozni. Célom minél magasabb szintre elérni ebben a szakmában. Céljaimat nagy mértékben segíti, hogy a tanárok minél több szakmával kapcsolatos dolgot próbálnak átadni. Rengeteg jól megtartott óránk is szokott lenni. Azért is nagyon jó ide járni, mert nem túlzottan nagy az iskola, ezáltal a tanárok könnyebben és eredményesebben tudnak tanítani. A légkör is nagyon családias, sok ismerősre tehet szert az ember. Én annak ajánlom ezt az iskolát aki szeretne tanulni, fejlődni, jó kapcsolatokat kiépíteni.

TEHETSÉGGONDOZÁS, FELZÁRKÓZTATÁS, FELNŐTTKÉPZÉS

A minőségi munka alappillére a kiváló szakembergárda. Szakmailag magasan képzett, elhivatott oktatók, mérnökök, mérnöktanárok munkája egészül ki a közismeretet tanító

kollégákkal. Természetesen nálunk is tanulnak matematikát, magyart, van testnevelés is, de a szakmai képzés hangsúlyosabb. Az oktatás kialakult szakmai képzésszerkezet mentén történik, egyre kevesebb közismerettel, egyre több szakmai ismerettel, hogy a legvégén sikeres legyen a szakmai vizsga. Az



iskola tartja magát a mondáshoz, miszerint egy jó szakma felér egy diplomával. Intézményünkben az utóbbi időben nagyon nagy divat lett a tanulás, az iskola pedig segíti tehetséges diákjait azzal is, hogy lehetőséget kínál arra, hogy versenyeken méretessék meg magukat és rendszeresen ott legyenek a Szakma Kiváló Tanulója Verseny országos döntőjében is.

A tanulás mellett számtalan maradandó, emlékezetes programot is szervezünk, hisz fontosnak tartjuk, hogy közösséget kovácsoljunk az ide járó gyerekekből. Ilyen többek között a ma már ikonikussá vált traktorhúzó verseny. A traktor egyébként is komoly szerepet kap, hiszen a



VÉGZETT DIÁK A KISS BÁLINTRÓL



POLYÁK ANTAL

Mezőgazdasági gépész szakon végeztem 2019-ben. Ezt követően egy éven keresztül a családi gazdaságunkban tevékenykedtem, ahol jól fel tudtam használni az iskolában tanultakat. Ezután felvételiztem a Gáspár András Technikumba, ahol két év után sikeres érettségi vizsgát tettem. A Kiss Bálint sokban hozzájárult a fejlődésemhez, amellyel, hogy a gyakorlatok

során meg lehetett ismerni közelebbről a traktorok működését. Az iskolában a T-kategóriás jogositvány megszerzését támogatták. A tanárok jól, dinamikusan tanítanak és – ami nagyon fontos – figyelemmel kísérik a diákok fejlődését is. Közösség tekintetében rengeteg jó kapcsolatot tudtam kialakítani, nagyon jó volt az iskola légköre. A diákok a tanárookra és egymásra is számíthattak. Az itt megismert emberek nagy része ma is a baráti körömet alkotja. Azoknak ajánlom ezt az iskolát, akik szeretnének egy jó szakmát tanulni egy jó közösségben.

ELHELYEZKEDÉSI, TOVÁBBTANULÁSI LEHETŐSÉGEK

Az itt végzett tanulók igen jó eséllyel el tudnak helyezkedni, hiszen alapvető cél, hogy az iskola vonzáskörzetében, beiskolázási körzetében lakó gyermekek számára adjon lehetőséget a szakma megszerzésére. Ezzel a helyi munkaerőpiacot szeretnénk megfelelő szakemberekkel kiszolgálni. A tiszakécskei ANDRITZ Hydro Kft., Európa egyik legismertebb óriásalkatrészeket gyártó vállalata az iskola duális partnere. Számukra képezünk lakatos, hegesztő és gépi forgácsoló tanulókat. Mivel jelentős az idegenforgalom, illetve a város kiskereskedelmi központnak számít, jelentős a pincérképzés, valamint a kereskedelmi értékesítő képzése is. A térségben található, megművelésre váró földek, a gazdaságok a mezőgazdasági gépész szakmánk tanulóit igénylik. Ide elsősorban azokat várjuk, akiknek családi vállalkozásuk van, ebbe születtek bele, hiszen ez a szakma nagyon sokszor apáról fiúra száll.



SAKMAI OKTATÁS

SAKKEPZO ISKOLAI AGAZATI KEPZESEINK

- Gépészet (Épület- és szerkezetlakatos, Gépi- és CNC-forgácsoló, Hegesztő)
- Kereskedelem (Kereskedelmi értékesítő)
- Mezőgazdaság és erdészet (Mezőgazdasági gépész)
- Turizmus – vendéglátás (Pincér – vendégtéri szakember)



KECSKEMÉTI SZC

▶ FAZEKAS ISTVÁN SZAKISKOLA



SZŐKE PÉTER
IGAZGATÓ

Tisztelettel köszöntöm a Fazekas István Szakiskola nevében, mely egy családi, mindenre és mindenkire figyelmet fordító intézmény. Fontosnak tartjuk, hogy tanulóink képességeiknek és érdeklődésüknek megfelelő szakmát tanuljanak, és sikeres munkavállalók legyenek. Mindezt kis létszámú osztályokban, kiváló szakmai tudással rendelkező kollégákkal valósítjuk meg.

Kecskemét, Erzsébet körút 73.
OM-azonosító: 203041/010
Telefon: +36-76/417-908
fazekas@kecskemetiszcz.hu
www.kszcfazekas.hu

Facebook: Fazekas István Szakiskola
Igazgató: Szőke Péter
+36-30/444-7142
szoke.peter@kecskemetiszcz.hu
Pályaválasztási felelős: Gálfi Éva
galfi.eva@kecskemetiszcz.hu

NYÍLT NAPOK:

2022. 11. 16.
2022. 11. 17.
2022. 11. 18.

▶ AZ ISKOLA OKTATÁSI PROFILJA

Intézményünkbe tanulásban akadályozott, enyhén értelmi fogyatékos tanulók járnak, akik a mezőgazdasági ágazattól az építőiparon át a könnyűipari szakmákig választhatnak magukhoz és képességeikhez illő pályát.

▶ MILYEN FELTÉTELEKKEL LEHET BEJUTNI?

Az iskolában a megyei szakértői bizottság által kiállított szakértői



▶ HOGYAN ISMERHETŐ MEG AZ ISKOLA?

véleménnyel rendelkező tanulókat fogadjuk, akik egy előkészítő évfolyammal kezdenek.

A közismereti tárgyak mellett már betekintést nyerhetnek az itt tanulható szakmák rejtelseibe, sajátosságaiba. Ezután az iskola, a szülő és a gyermek közösen dönti el, mely szakmák jöhetnek szóba az adott tanulónak, ahol biztosan meg tudja állni a helyét. Ezután két év alatt részsakképesítést szereznek.

Az érdeklődők a hagyományos úton, iskolánk web- és a Facebook-oldalán kaphatnak információkat, de újítként egy nyitottiskola-programot is tervezünk bevezetni. Ezáltal nemcsak várjuk az érdeklődőket, de pedagógusaink az általános iskolákban is megjelennek majd szülői értekezleteken, fórumokon, valamint nyílt

napokat is szervezünk. Utóbbi esetében az érdeklődők bele is kóstolhatnak az oktatott szakmákba.

▶ KÜLÖNLEGES LEHETŐSÉGEK, ERŐSSÉGEK

Az iskola erőssége a nagyobb intézményekkel szemben, hogy kis létszámú osztályokban folyik az oktatás, a tanulók erősségeit, gyengeségeit jól ismerjük, ezeket felzárkóztatással, akár tehetség-

JELENLÉGI DIÁK A FAZEKASRÓL**CSORBA JUDIT**

Azért jó ide járni, mert nagyon sok barátom van, nagyon szeretem a tanárait. Az iskola majdnem a második otthonom, mert sokszor úgy érzem, mintha hazajöttem volna. Szívesen veszek részt minden iskolai programban, és örömmel veszem, ha a tanárim megkérnek, hogy segítsék nekik.

gondozással segítjük. Iskolán kívüli programok, mint sportversenyek, vetélkedők, közös főzések tesszük színessé a diákok iskolai életét.

TEHETSÉGGONDOZÁS, FELZÁRKÓZTATÁS, FELNŐTTKÉPZÉS

Az iskola sajátossága a türelem. Hat-nyolc fős osztályokban okta-

tunk, a gyógypedagógusok minden segítséget megadnak azoknak, akik kicsit lassabban, nehezebben tanulnak. Kudarcélményeiket megpróbáljuk a minimálisra csökkenteni. Mindezek eredménye, hogy kikerülve a munkaerőpiacra, egy biztosabb tudást és egyfajta magabiztosságot kapnak. A törvény lehetőséget biztosít, hogy a sajátos nevelési igényű

gyermek tankötelezettsége 23 éves korig tartson, ez pedig azt is eredményezi, hogy akár két részszakképesítést is el tud sajátítani a diák, akinek így még nagyobb esélye lesz elhelyezkedni.

ELHELYEZKEDÉSI, TOVÁBBTANULÁSI LEHETŐSÉGEK

Ez természetesen nagyban függ attól, hogy milyen szakmát tanul, hogy abban milyen lehetőségek vannak a munkaerőpiacon. Országos szinten nagyon keresettek a szakemberek, de azzal is tisztában kell lenni, hogy az itt tanultak egy szakma részszakmái. Az itt végzetek jó alapokat kapnak ahhoz, hogy jó eséllyel elhelyezkedjenek, és nagyon fontos

kiemelni, hogy jogosultak a szakmunkás minimálbérré.

KÖZÖSSÉG, ISKOLAI ÉLET

Az intézményben a tanulás mellett nagy hangsúlyt fektetünk a közösségi életre. Közös programokat, egy- vagy akár többnapos kirándulásokat is szervezünk, év elején pedig gólyatáborba várjuk az új tanulókat. Ettől az évtől visszanyúlunk a régi időkre, amikor a közösségépítés egyik pillére a

VÉGZETT DIÁK A FAZEKASRÓL**BORBÉLY FERENC**

7 évig jártam ebbe az iskolába, ahol több szakmát is kitanultam. Megtanultam a kőműves-, a hidegburkoló- és a hegesztőszakmákat. Sok szép emlék fűz az iskolához, szerettem ide járni. Baján sportversenyeken voltam, és jártam a Balatonnál is, Erzsébet-táborban. Még Budapestre, az Operaházba is eljutottam. Kirándultam az osztályfőnökömmel Kiskunmajsára, és minden évben nagyon élveztem a tóserdei strandon a fürdést az iskolatársaimmal. Szeretek visszajárni, mert jó a kapcsolatom a tanárral. Most a Mercedes-gyárban dolgozom.



közös, vidám munka volt. Újra lesznek közös szünetelések, almasedések, melyeken az egész iskola részt vesz. Ezek remek alkalmak arra, hogy a társaság összekovacsoldjon, de a szülőknek is könnyebbé tehető az, hogy a közös kirándulásokra, fagyizásokra a gyermekek maguk fogják megkeresni a pénzt. Ez a tapasztalat pedig nagy jelentőséggel bír a tanulók későbbi munkavállalása során is.

SAKMAI OKTATÁS**SAKISKOLAI KÉPZÉSEINK****4 éves képzéseink**

- Hegesztő
- Népi kézműves-szőnyegszövő

2 éves képzéseink

- Szakácssegéd
- Kerti munkás
- Parkgondozó
- Fémipari gyártáselőkészítő
- Szobafestő
- Falazó kőműves
- Lakástextil-készítő



KECSKEMÉTI SZC

KOLLÉGIUM



**Kecskemét,
Hunyadi János tér 4.**

OM-azonosító: 203041/011

**Telefon: 76/480-744
+36-76/613-203**

**kollegium@kecskemetiszcz.hu
www.kecskemetiszcz.hu/kollegium
https://edir.kszc-kollegium.hu
Facebook: kszcKollegium**

**Igazgató: Lassu Gábor Roland
+36-30/587-2214
lassu.gabor@kecskemetiszcz.hu**

NYÍLT NAPOK:

A Kecskeméti Szakképzési Centrum minden iskolájának nyílt napján a Kollégium is megtekinthető.



**LASSU GÁBOR
ROLAND
IGAZGATÓ**

Kollégistának lenni jó! Sajnos nekem nem adatott meg, hogy középiskolás éveimben kollégiumban élhessek. Mindig irigykedve hallgattam a diákokthoz tartozó társaim vidám történeteit, élményeit. Ráadásul szüleimnek munkájuk mellett nem volt lehetőségük arra, hogy segítséget nyújtsanak a tanulásban, így csak magamra számíthattam. Ezért is tartom óriási dolognak, hogy a nálunk élő diákok valódi szakmai segítséget kaphatnak a nevelőiktől, akik valamennyien pedagógusok. A kollégiumi lét sokak számára az egyik legmeghatározóbb fiatalkori élmény. Nemcsak életre szóló barátságok születnek a falaink között, de tanulmányaik végére érett gondolkodású, önálló felnőtt emberré válnak az ide bekerült vidéki diákok. Egy jó kollégium sok élményt és sok segítséget ad egyszerre, és észrevétlenül tanítja meg a fiatalokat azokra a fontos elvekre és határookra, amelyek a felnőtt életben való eligazodás legfontosabb alapjait adják. A mi kollégiumunk – a város különböző pontján elhelyezkedő – három tagintézményből áll. A „fiúkoli” tipikus zöldövezeti környezetben található, míg a koedukált kollégiumunk egy nyüzsgőbb, városközponthoz közelebbi részen van. Harmadik épületünk kissé távolabb, az arborétum tájékán helyezkedik el, ott csak lányok laknak. Mindegyik telephelyről könnyű eljutni Kecskemét központjába.

JELLENLEGI DIÁK A KOLLÉGIUMRÓL



KARSAI ÁDÁM

Negyven kilométerre lakom Kecskeméttől, így kollégistaként nem kell korán kelnem és buszoznom. Jobban tudok koncentrálni a tanulásra, és ami nagyon fontos: ebben segítenek a nevelőtanárok is. A kötelező szilencium alatt egy-egy tanár felügyeletével, segítségével készülünk fel a következő napra. A közös vacsora után van szabad kimenő, de a kollégium is fel van szerelve mindennel. Ráadásul a koliban mindenki megtalálja a magához illő barátokat, és mindannyian jól érzik magukat az itt eltöltött évek alatt.



VÉGZETT DIÁK A KOLLÉGIUMRÓL



BOGNÁR ERIKA

Kiskőrösön élek, de mindenképp Kecskemétre szerettem volna iskolába járni. Döntésemet a sport határozta meg leginkább, ugyanis válogatott birkózó vagyok, a Szent-Györgyi sportosztálya pedig kiváló volt arra, hogy céljaimat elérjem. A távolság miatt kollégista lettem, amit nem bántam meg. A kollégium sokat segített abban, hogy ne fáradtan menjek iskolába, vagy a fárasztó edzések után ne kelljen hosszú buszutakat megtennem. Kényelmes volt számomra, mivel a sulis és a kollégium egy épületben található, így nem kellett korán kelnem, az iskola után pedig megebédeltem, felmentem a szobába és mentem edzésre. Este mentem vissza, szobatársaim, nevelőim nemcsak tolerálták a sportos életemet, de sokat segítettek is a tanulásban is. Mindig érdeklődtek, milyen volt az edzés, hogy sikerült az adott verseny, és rendkívül rugalmasak voltak. Akkor sem volt semmi probléma, ha este 11 után érkeztem meg egy versenyről. Szobatársaim a mindennapi tanulásban segítettek sokat, a nevelőim pedig abban, hogy az egyetemválasztás során mi mindenre kell figyelniem, milyen teendőim vannak, melyik egyetemem érdemes választanom, hogyan kell jelentkezni, pontokat számolni. Ma már Budapesten tanulok, a Testnevelési Egyetemre járok, és a felnőtt birkózó-válogatott tagja vagyok.

A SZAKMA KECSKEMÉTI SZC-S SZTÁRJAI



A végzős diákok évről évre országos szakmai tanulmányi versenyeken mérik össze tudásukat. A több fordulóban zajló válogatók eredményei alapján a legjobbak az országos döntőkbe kapnak meghívást. 2022-ben a Szakma Kiváló Tanulója Verseny fináléjába – azaz a Szakma Sztár Fesztiválra – a Kecskeméti SZC iskoláiból 12 tanuló jutott be, és valamennyien dobogós helyezést értek el.

- A Szakma Kiváló Tanulója Versenyen a gépjármű-mechatronikus és a szerszámkészítő szakmákban a dobogó összes fokára a Kecskeméti Szakképzési Centrum diákjai állhattak fel. Járműkarosz-

széria-előkészítő, felületbevonó és női szabó szakmában 1. és 3. helyen végeztek, a karosszérialakatos tanulónk 2., a kőműves diá-



kunk pedig 3. helyezést ért el!

- A technikusoknak meghirdetett Országos Szakmai Tanulmányi Versenyen a mechatronikai technikusok között a KSZC versenyzője a 3. helyen végzett.
- A Szakmai Érettségi Vizsgatárgyak Versenyén kereskedelmi ismeretek tárgyából 1. helyezést, képző- és iparművészeti ismeretek, illetve vendéglátóipari ismeretek tárgyából 3. helyezést értek el diákjaink.

Büszkék vagyunk tanulóink kiváló teljesítményére és felkészítő tanáraink, duális képzőhelyeik magas színvonalú oktatómunkájára.

NEMZETKÖZI SZAKMAI GYAKORLATOK



Széchenyis diákok Máltán, az ott kapott okleveleikkel

Gáspárosok Horvátországban

Az iskolai tanulás és a hazai vállalatoknál szerzett munkatapasztalat mellett fontos, hogy diákjaink – akár csak a régi korok vándordiákjai – más országokba is eljussanak, ott dolgozzanak, és új tudással, más munkaszemlélettel, magabiztosabb nyelvtudással felvértezve hazatérjenek, gyarapítva saját magukat és a magyar gazdaság egészét. Erre szolgál az Erasmus+ program, melynek segítségével diákjaink az elmúlt tíz évben számos külföldi szakmai gyakorlaton, nemzetközi versenyen vettek részt.

2021 februárjában a Kecskeméti Szakképzési Centrum elnyert egy 2027-ig szóló Erasmus+ akkreditációt, ami azt jelenti, hogy könnyebben

és nagyobb létszámban tudunk diákokat külföldi gyakorlati képzésre, nemzetközi versenyekre eljuttatni. Ez lehetővé teszi, hogy minden érdeklődő biztosan résztvevője lehessen egy Erasmus+ programnak. Tanulóink rövidebb (kb. 2 hetes) vagy hosszabb (minimum 3 hónapos) szakmai gyakorlaton vesznek részt egy-egy külföldi fogadópartnernél, ott valódi munkatapasztalatot szereznek, új gyártási eljárásokkal,

új szemlélettel ismerkednek meg. Mindeközben fejlődik angol vagy német nyelvtudásuk, magabiztosabbá, céltudatosabbá válnak, új barátokra, külföldi kollégákra tesznek szert. A külföldi gyakorlat helyszíne az Európai Unió bármelyik tagállama lehet, az elmúlt években például Csehországban, Lengyelországban, Portugáliában, Máltán, Olaszországban, Spanyolországban, Ausztriában és Németországban jártak diákjaink.

Célunk, hogy a 2021–2027 közötti időszakban folyamatosan növeljük a nemzetközi projektekre bevontak létszámát, hogy évente kb. 200-250 főnyi 10–11. évfolyamos tanulónk legyen résztvevője az Erasmus+ programoknak.

TECHNIKUSBÓL MÉRNÖK! EGYÜTTMŰKÖDÉS A NEUMANN JÁNOS EGYETEMMEL



A megújult szakképzés kiemelt célja, hogy olyan életpályát vázoljon fel, amely lehetővé teszi a szakképzésben tanulók számára is a felsőoktatásban való sikeres továbbtanulást.

A Neumann János Egyetem elhelyezkedéséből adódóan is remek választás a továbbtanulók számára, hiszen amellett, hogy Kecskemét vonzó ipari környezete helyben kínálja a karrierlehetőséget a középiskola befejezését követően a diákoknak nem kell elszakadniuk

otthonuktól, ha a felsőoktatásban szeretnék folytatni tanulmányaikat. Az intézmény a duális képzés zászlós hajójaként rendkívül jó és szoros kapcsolatot ápol a város, illetve a térség meghatározó ipari/gazdasági szereplőivel.

A Neumann János Egyetem és a Kecskeméti Szakképzési Centrum



közötti együttműködés többéves múltra tekint vissza. Gépészet, Specializált gép- és járműgyártás, Informatika és távközlés, Közlekedés és szállítmányozás, illetve Gazdaság és menedzsment ágazatokban indult el a közös szakmai munka az oktatói testületek között, melynek eredményeképpen közös szakmai program jön létre. A 2022/23. tanévtől ez a közös program lehetővé teszi az oklevelestechNIKUS-képzésben tanulók számára a középfokú szakképzésben tanultak beszámítását a felsőfokú tanulmányok során.

Partnerségünkből adódóan a technikai tanulóknak lehetőségük adódik szakmai előadásokon, illetve gyakorlati foglalkozásokon részt venni az egyetem korszerű laborjában. Az együttműködés lehetővé teszi az egyetem oktatóinak „vendégtanítását” iskoláinkban illetve diákjaink bekapcsolódását az egyetemi tudományos diákéletbe.



SZAKI TÁBOR, AZ ÉLMÉNYKÖZPONTÚ PÁLYAORIENTÁCIÓ



2017-ben szervezte meg először a Szaki Tábort a Bács-Kiskun Megyei Kereskedelmi és Iparkamara. A tábor célja, hogy segítsen a 7. osztályos diákoknak pályaválasztási döntésük meghozatalában.

Dönteni könnyű. Jól dönteni nehéz. Megfelelő ismeretek hiányában nem döntünk, csak választunk a lehetőségek közül, vakon, bizva a szerencsében. Ahhoz, hogy jó pályaválasztási döntést hozzunk, ismerni kell, mi áll egy-egy foglalkozás neve mögött. Milyen tevékenységeket takar, és rendelkezünk-e azokkal a képességekkel, amelyek szükségesek ahhoz, hogy sikeresek legyünk és jól érezzük magunkat benne?

Ehhez nyújt segítséget a Szaki Tá-

bor. A tábor helyszínei a Kecskeméti Szakképzési Centrum iskolái, tanműhelyei, gazdálkodó szervezetek, duális képzésben részt vevő cégek tanműhelyei.

A diákok az öt nap alatt 10 helyszínen megismerkedtek 12 ágazattal, kipróbálhattak 25 szakmát.

2017 óta 11 héten át, 240 diáknak segítettünk a döntésükben. Ma már a volt Szaki Táboro-



saink fogadják és kísérik a résztvevőket a tanműhelyekben.

A tábor résztvevői és szülei pályorientációs osztályfőnöki órákon és szülői értekezleteken hallott információk alapján jelentkeznek. 2022-re elmondhatjuk, hogy táborunk generációs tradíciókkal bír, hiszen több régi résztvevőnknek testvére is Szaki Tábor-tag lett.

A táborok évről évre azzal az óhajjal zárnak: „Bár megbukhatnék táborozásból!”

Bársony István
vezető pályorientációs tanácsadó
BKMKIK

TANULJ SZAKMÁT!

A HILTI liechtensteini központú, családi tulajdonú vállalat, amely az építőipar terén vezető szerepet tölt be, közel 80 éves múlttal, világszerte 32.000 munkavállalóval, több mint 120 országban.

A HILTI kecskeméti gyára 1989-ben alapult, amely nagy tradícióval látja el ügyfeleit a prémium kategóriás véső-, fűrótermékek, valamint rögzítőelemek gyártásával.

A duális szakképzéssel több mint egy évtizede foglalkozunk nagy szakértelemmel, mind közép-, mind felsőfokú intézményekkel való együttműködésben. Modern tanmű-

helyünkben a diákjaink ideális körülmények között tudják elsajátítani a gyakorlati ismereteket, a képzési igények szerint.

KEDVES TANULÓ!

MILYEN SZAKMÁKAT TANULHATSZ NÁLUNK?

Gyárunkban számos érdekes feladatra nyújtunk lehetőséget, és a nálunk elköteleződött diákok számára hosszú távú, akár hazai, akár nemzetközi karrierutat is biztosíthatunk! Választható képzések:

- gépi és CNC-forgácsoló
- gépgyártás-technológiai vagy mechatronikai technikus
- felsőfokú gépészmérnök vagy egyéb gazdasági területek.

MIT NYÚJTANA SZÁMODRA A HILTI?

Egy összetartó, jó hangulatú csapat tagjaként folyamatosan lehetőséget kapsz a fejlődésre, így nap mint nap új ismeretekre tehetsz szert.

Rendkívül tiszta, kulturált, rendezett és biztonságos gyári környezetben, segítőkész mentorokkal körülvéve támogatunk abban, hogy értékes szakemberré válj!

MIVEL TÁMOGATJUK A TANULÁSODAT?

Tanulóinknak rendszeres havi juttatást, valamint melegétkezési hozzájárulást biztosítunk, részt vehetsz csapatépítő programokban, és segítünk akár a továbbtanulásban is. A duális képzés végén pedig konkrét ajánlattal várunk, ha jól teljesítesz.

MIT TARTUNK FONTOSNAK A PÁLYAVÁLASZTÁS KAPCSÁN?

Megfelelő mennyiségű és minőségű információ szerzése a választható szakmákról (például pályaválasztási rendezvények, videómegosztó portálok, a duális képzőhelyek), amely lehetővé teszi, hogy a hozzád közelálló szakmát sikerüljön kiválasztani.

GYAKORLATI KÉPZÉS A KÉSZ CSOPORTNÁL

A KÉSZ Csoport Magyarország egyik legnagyobb és legsokoldalúbb építőipari vállalatcsoportja. Sikeres nemzetközi terjeszkedésünk, piaci függetlenségünk és ágazatformáló szerepünk kiemel minket a hazai versenytársak köréből. Cégcsoportunk több országban is jelen van, így akár nemzetközi munkalehetőséget is kaphatsz a képzés sikeres elvégzése után. Ha szeretnéd egy korszerű és tanulóközpontú helyen elsajátítani a választott szakmád, valamint valós gyakorlati tapasztalatot szerezni a képzés során, akkor válaszd a KÉSZ Szakképzési Akadémia kecskeméti gyakorlati helyét!



A képzés során korszerűen felszerelt, modern tanműhelyben, valamint valós munkahelyi környezetben, remek közösségben, jó hangulatban szerezhetsz tapasztalatot, és kiváló szakemberektől tanulhatsz meg a leendő hivatásod. Nagyvállalati háttér, jól fizető sikerszakmák, kiemelt fizetés, munkaruha, étkezés – ez mind vár rád, ha a mi képzésünket választod.

Válj profi szakemberré az alábbi szakmákban:

- hegesztő
- villanyszerelő
- gépi és CNC-forgácsoló
- épület- és szerkezetlakatos
- szerkezetépítő és -szerelő

Legyél Te a jövő szakembere! Sőt, ha teljesítményed kiemelkedő, a képzés befejezése után munkalehetőséget is kínálunk Neked a KÉSZ Csoportnál.

További információ és jelentkezés:

www.sziakesz.hu,

vagy keress minket a Facebookon:

Szia-KÉSZ.



LEGYÉL EGÉSZSÉGÜGYI SZAKDOLGOZÓ!



A Bács-Kiskun Megyei Oktatókórház a megye legnagyobb egészségügyi intézménye a dél-alföldi térségben. Az intézmény a Szegedi Tudományegyetem Szent-Györgyi Albert Orvostudományi és Egészségtudományi Kar, valamint a kecskeméti Egészségügyi Szakképzés oktató kórháza. 2016-ban a Bács-Kiskun Megyei Kereskedelmi és Iparkamara kitüntetését, „Az Év Gyakorlati Képzőhelye” díjat nyerte el.

Kórházunk évente 86 ezer fekvőbeteget lát el, és 2,3 millió járóbeteg. A betegek gyógyulásáért közel 2500 szakember dolgozik.

2019-ben a Bács-Kiskun Megyei Oktatókórház elnyerte „Az év Családbarát Kórháza” díjat.

Az alkalmazott módszerek és eszközök, az egészségügyben dolgozók szaktudása folyamatosan, rendkívüli ütemben fejlődik. Egyvalami azonban évszázadok óta változatlan, ez pedig az emberhez méltó élet védelme és tisztelete. A mindennapos gyógyításon túl munkatársaink folyamatosan képzik magukat, tu-



dományos programokat, kongresszusokat szerveznek, a tudományos élet élénk, így kórházunk szellemi műhelyé vált.

Miért válaszd az egészségügyi pályát?

- Ez egy olyan HIVATÁS, amit egy ÉLETRE választasz. A gyógyításon keresztül megtalálhatod életed egyik célját, a társadalom tiszteletreméltó, megbecsült, értékes tagja lehetsz.

- Hosszú távra – akár nyugdíjas korodig – tudunk munkalehetőséget biztosítani egy jó hangulatú, családi környezetben. Kollégáink közül sokan vannak, akik már 40 vagy akár

50 éve velünk dolgoznak, életük első munkahelyén, a Bács-Kiskun Megyei Oktatókórházban.

- Minden nap egy új kihívás, nálunk sosem fogsz unatkozni.

- Folyamatos továbbképzési lehetőséget biztosítunk, szakmai érdeklődésednek megfelelően bővítheted tudásodat.

Ápoló, csecsemő- és gyermekápoló, műtős szakasszisztens, aneszteziológiai szakasszisztens, képi diagnosztikai szakasszisztens, laboratóriumi szakasszisztens... **és még számtalan színes, izgalmas szakterület közül választhatsz az alapképzés megszerzését követően.**

Ha szeretnél egy szuper csapat tagja lenni, mindeközben munkáddal segíteni másoknak, akkor NÁLUNK a helyed! Keress bennünket bizalommal!

BÁCS-KISKUN MEGYEI OKTATÓKÓRHÁZ – ÁPOLÁSI IGAZGATÁS
Kecskemét, Nyíri út 38. • tel.: 76/516-990 • e-mail: apig@kmk.hu

KEDVES DIÁKOK!

A kecskeméti Mercedes-Benz gyár gyakorlatorientált duális képzéseit a Kecskeméti Szakképzési Centrum Gáspár András Technikummal, valamint a Kecskeméti SZC Kandó Kálmán Technikummal együttműködve indítja el.

A képzés gyakorlati része a gyár modern oktatóközpontjában és a gyártóüzemekben zajlik, így a szakmai tudást már valós gyártási körülmények között sajátíthatjátok el, miközben rengeteg gyakorlati tapasztalattal is gazdagodhattok. Duális tanulmányaitok során versenyképes munkabért és béren kívüli juttatásokat biztosít számotokra a vállalat. A képzés sikeres lezárását követően pedig célunk, hogy legjobb tanulóinkat a gyár munkatársai között üdvözölhessük a folyamatosan bővülő csapatunkban.

Amennyiben szeretnétek már tanulmányaitok során a klasszikus belső égésű, a plug-in hibrid és a tisztán elektromos meghajtású autók gyártásában közreműködni, akkor a Mercedes-Benz duális tanulói között a helyetek!



Az alábbi szakmák közül választhatok nálunk:

- JÁRMŰKAROSSZÉRIA-ELŐKÉSZÍTŐ, FELÜLETBEVONÓ,
- KAROSSZÉRIALAKATOS,
- GÉPJÁRMŰ-MECHATRONIKUS,
- MECHATRONIKUS-KARBANTARTÓ,
- SZERSZÁM- ÉS KÉSZÜLÉKGYÁRTÓ
- HIBRID ÉS ELEKTROMOS GÉPJÁRMŰ-MECHATRONIKUS (1 éves

ráépülő képzés releváns szakmai előképzettséggel rendelkezők számára),

- AUTOMATIKAI BERENDEZÉS-KARBANTARTÓ (1 éves szakképesítés releváns szakmai előképzettséggel rendelkezők számára).

Szakmáinkról részletes leírást, jelentkezési útmutatót a linken / QR-kódot beolvasva találsz!

www.gyar.mercedes-benz.hu/kepzes/mercedes-benz-dualis-szakkepzes

Kérdésetek van?

Írjatok bátran erre az e-mail-címre: tanulo@mercedes-benz.com

VÁRUNK TITEKET NAGYON SOK SZERETETTEL!



VÁLASZD A PHOENIX MECANO-T!

A Phoenix Mecano Kecskemét Kft. közel 20 éves szakképzési tapasztalattal, jól képzett, tapasztalt oktatókkal, modern képző központtal és eszközökkel várja a műszaki érdeklődésű diákokat.

Vállalatunk struktúrájából adódóan több ipari területen is érdekelt vagyunk. Azért esett a választásunk a **finommechanikai műszerész** szakmára, mert tapasztalataink szerint **ezzel a képzettséggel könnyű lesz jó munkahelyet találni.**

A finommechanikai műszerész szakmában a gépészeti ágazat számos területe megtalálható: kézi és gépi forgácsolás, szerelés, hajtások, hegesztés különböző eljárásokkal, elektronika és karbantartás. Eppen ezért szinte mindenkinek megfelelő és érdekes lehetőséget biztosít.



Amennyiben Te is el tudnád képzelni magad egy **lendületos**, multinacionális, mégis **családias légkörű csapat** tagjaként, **akkor válaszd a Phoenix Mecano Kecskemét Kft.-t!**

Tanulmányaid befejeztével cégünk alkalmazottjaként folytathatod szakmai fejlődésed, de lehetőség nyílik duális hallgatóként a továbbtanulásra is.

A Kandó Kálmán Technikummal finommechanikai műszerész szakmában, a **Kiskunfélegyházi Szent Benedek PG** két tanítási nyelvű iskolával **gépgyártás-technológiai technikus** képzésben működünk együtt.

A gépgyártás-technológiai technikus szakmával szintén számtalan lehetőség áll a pályakezdők előtt. **Partnered leszünk abban, hogy végzős diákként megtaláld a helyed akár vállalatunknál kollégaként, akár a felsőoktatásban, ha tovább szeretnél tanulni.**



TANULJ SZAKMÁT A SCHNEIDERNÉL!

A Schneider Electric a világ vezető vállalatai közé tartozik a digitalizáció, az energiagazdálkodás és az ipari automatizálás területén, 180 éves múlttal rendelkezik, 120 országban van jelen több mint 137 ezer alkalmazottal világszerte. A SE-CEE Schneider Electric Közép-Kelet-Európai Kft. kunszentmiklósi telephelyén fő profilunk az áramelosztó és szabályozó készülékek gyártása.



2021 őszén indítottuk el az első kétéves, gyakorlatorientált duális képzést villanyszerelő tanulóink számára a Kecskeméti SZC Virágh Gedeon Technikummal együttműködve.

A képzés gyakorlati része a gyár oktatótermében és a termelésben

történik, ahol tanulóink a szakiskolában megszerzett elméleti tudásukat rengeteg gyakorlati tapasztalattal egészíthetik ki. Duális diákjaink a duális munkahét első felében a szakoktatóval végeznek el különböző feladatokat, a hét második felében pedig a termelés különböző munkaterületeibe kapcsolódnak be. Tanulóink versenyképes munkabért és béren kívüli juttatást kapnak.

Bizunk benne, hogy a képzést sikeresen elvégzők közül több tanulót a dolgozóink között üdvözölhetünk majd!

Nagy örömünkre szolgál, hogy 2022 őszén a hegesztőszakmához kapcsolódó duális képzést is elindíthatjuk!



2022 őszétől az alábbi szakmák közül választhatok:

- villanyszerelő,
- hegesztő.

Ha további információt szeretnél, írd duális képzésért felelős munkatársunknak:

Hajdú-Szabó Bernadett
bernadett.hajduszabo@se.com

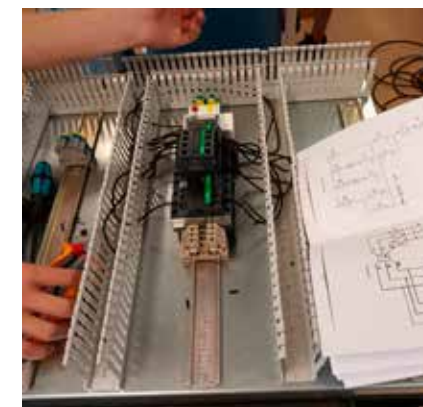



▶ SZAKÁCS – PINCÉR – RECEPCIÓS... YESSS!

CSINÁLJ KARRIERT A FOUR POINTS BY SHERATON HOTELBEN!

A Four Points by Sheraton Hotel és Konferenciaközpont Kecskemét a Marriott nemzetközi szállodalánc tagja, a régió elismert négycsillagos szállodája. 136 szoba, Bistorant étterem, 1400 m²-es konferenciaközpont, Fitness- és sparszleg. Vendégkörünk elsősorban üzleti utazók, rendezvények résztvevői.

Szeretnél a szakmánkban dolgozni? Téged várunk, ha elegáns környezetben, nagy tapasztalattal rendelkező kollégáktól szeretnéd megtanulni a szakma csínját-binját!

Miért a Four Points Kecskemét?

- Az elmúlt 10 évben Kecskemét turizmusának meghatározó részeként több kiváló tanuló végzett nálunk.

- Kiváló munkakörülmények.
- Csapattag leszel, minden tréningen, csapatépítő rendezvényen részt tudsz venni.
- Korrekt, tervezhető munkaidő.
- Bátran kérhetsz segítséget a kollégáktól, ha elakadsz.
- A sulit befejezése után munkalehetőség vár!



FOUR POINTS
BY SHERATON

Információ: kARRIER@fourpointskecskemert.com vagy 06-70/503-2090
www.fourpointskecskemert.hu • <https://www.facebook.com/fourpointskecskemert>



▶ A LEGNAGYOBB KERESKEDELMI DUÁLIS KÉPZŐPARTNER A TESCO AKADÉMIA!

BELEVETETTÜK MAGUNKAT A SZAKKÉPZÉSBE!

Képzésünk fontossága abban rejlik, hogy mi vagyunk a tanuló első munkahelye, ahol az elméleti ismereteket a gyakorlatba ülteti tapasztalt szakmai oktatók támogatásával. Megismeri a nagyvállalati működést és a modern kereskedelmi rendszereket, a pálya szépségeit, változatosságát, hasznosságát, fejlődésének irányát, a munkaterületen dolgozók tevékenységét és annak távlatait. Elsőként reagálva a változásokra teljesen átalakítottuk folyamatainkat és felkészültünk a modernebb oktatási struktúrára, a projektalapú oktatásra.

A TESCO AKADÉMIA JÓ KEZDÉS, BÁRMIT IS TERVEZEL!

Várunk Téged az új kereskedelmi szakmákban:

- kereskedelmi értékesítő,
- kereskedő és webáruházi technikus.

AMIT AJÁNLUNK:

Helyszín: Nem szeretsz órákat tölteni utazással? Szinte mindenhol van egy Tesco áruház, amely a gyakorlati helyed lehet!



Ösztöndíj: A képzésed ideje alatt a törvényben előírt minibájbér 60%-át, azaz több mint 100.000 Ft-ot biztosítunk, és ehhez kapcsolódik még a cafeteriajuttatás és a Tesco dolgozói kedvezmény.

Digitális tanulás: Minden eszközön elérhető online tanulási felületünkön rengeteg kiegészítő tananyagot és különböző kihívásokat találhatsz.

Extra ajándékok: Ha jól teljesítesz,

akkor a munkáddal és az online kihívásokkal még virtuális rubinokat is gyűjthetsz, amiket ajándékokra válthatsz be.

Gyakorlati helyből munkahely: Már a kezdetektől munkatársként tekintünk Rád. Tanulmányaid befejezését követően együtt dönthetünk a Tesco-karrieredről.

TESCO
Akadémia
Képzési és Fejlesztési Kft.

KÉPEZD MAGAD AZ UNIVERNÉL!

A kecskeméti székhelyű, 100%-ban magyar tulajdonú Univer Cégcsoport napjainkra a hazai élelmiszeripar és -kereskedelem kiemelkedő szereplőjévé nőtte ki magát.

Az Univer-Coop Zrt. a cégcsoport leányvállalataként öt régióban, 38 üzletben, több mint 500 fő munkavállalóval lát el élelmiszer-kereskedelmi tevékenységet az országos COOP bolthálózat részeként.

KEDVES TANULÓ!

Ha szeretnél emberekkel foglalkozni, van kereskedelmi érzéked és jól kommunikálsz, akkor a gyakorlati képzés során társaságunk üzletei-



ben, valós munkahelyi környezetben ezen készségek továbbfejlesztésében segítünk.

Amennyiben szeretnél:

- kereskedelmi értékesítő,
- kereskedő és webáruházi technikus

szakmát tanulni, akkor várunk Téged!

A nagy tapasztalattal rendelkező,

motivált és kiváló oktatóinktól és munkatársainktól azokat a szakmai fogásokat és fortélyokat lesz módod a duális képzés során elsajátítani, melyek a **sikeres vizsgádat** garantálják és egy **keresett szakmát** biztosítanak számodra.

A képzés sikeres befejezése után a legjobb tanulóinkat a jó hangulatú és családi légkörbe munkatársként visszavárjuk, számukra anyagi és erkölcsi megbecsülést, előrelépési lehetőséget biztosítva.

Ha további információt szeretnél, írd bátran az alábbi e-mail-címre:

jelentkezes@univercoop.hu



VÁR A VOLÁNBUSZ ZRT. KECSKEMÉTI JÁRMŰFENNTARTÁSI ÜZEME

KIEMELT DUÁLIS PARTNEREINK



A közel 18 ezer embert foglalkoztató Volánbusz Zrt. a munkavállalók számát tekintve Magyarország egyik legnagyobb állami vállalata.

A társaság alaptevékenysége a menetrend szerinti autóbusz-közlekedési közszolgáltatás ellátása: biztosítja az utasok számára a mindennapos utazási, munkába és iskolába járási lehetőséget, valamint a létfontosságú intézmények megközelítését.

A Volánbusz több évtizedes tapasztalattal rendelkezik a gyakorlati képzések szervezése terén. A vállalat jelenleg 18 városban nyújt lehetőséget duális képzésre 15 szakmában, de nyitott további együttműködésekre is.

A Volánbusz Zrt. Kecskeméti Járműfenntartási Üzeme

- karosszérialakatos,
- járműfényező,
- gépjármű-mechatronikus,
- gépjármű-mechatronikai technikus

szakmát tanuló fiatalok gyakorlati képzésére tud lehetőséget biztosítani. További információ és jelentkezés a **gyakorlat@volanbusz.hu** e-mail-címen.



Régóta tervezed, hogy álmaid szakmájában dolgozz?

Szakmai előrelépésedhez bővítenéd tudásodat?
Szükséges egy új program ismerete?
Arról ábrándozol, hogy a hobbid legyen a munkád?
Új impulzusokra van szükséged?
GYES mellett tanulnál?

Szerezz szakmát ingyenesen a Kecskeméti Szakképzési Centrumban!

Nálunk két szakmát és egy szakképesítést ingyenesen szerezhetsz!*



Válogass képzéseinkből! Többek között lehetsz művészeti grafikus, falusi vendéglátó, rendezvényszervező, közösségfejlesztő, mobilalkalmazás-fejlesztő, művészeti fotográfus, népi kézműves, de ipari alpinista, webfejlesztő is!

Ismerkedj meg kínálatunkkal a www.kecskemeti felnottkepzes.hu oldalon!



*<https://kecskemeti felnottkepzes.hu/a-szakkepzes-ingyenessege/>

HASZNOS

Kecskeméti Szakképzési Centrum Centrum Autósiskola

Autósiskolánk 2018-ban alakult. Fő feladatunk a Kecskeméti Szakképzési Centrum intézményeiben tanuló diákjaink hozzásegítése kedvezményesen a jogosítvány megszerzéséhez.

A, B kategóriás jogosítvány
Ingyenes elsősegély-oktatás

Gépkészítő tanfolyam
– földmunkagépek
– targoncák és szállítógépek
– emelő- és rakodógépek

HA ENNÉL IS TÖBBRE VÁGYSZ?!
Lehetőség van **B+E, T, C, CE, D** kategóriás **jogosítvány** megszerzésére is!

Tel.: +36-30/164-3882

E-mail:
autosiskola@kecskemetiszc.hu



10 DOLOG, AMIT TUDNOD KELL, HOGY SIKERESEN FELVÉTELIZZI!

- 1 Ismerd meg önmagad!** Ez az első és legfontosabb, hiszen csak akkor tudsz jól választani, ha tudod, te miben vagy jó, milyen tevékenységek okoznak neked örömet. Érdemes megnézned a nyolcadikos pályaaorientációs teszted eredményeit, az ott javasoltaknak utánajárni. Készíts egy listát az erősségeidről, ez segíthet a döntésben.
- 2 Kérj segítséget!** Ha nem tudsz választani, vagy nem ismered a lehetőségeidet, beszéljess szüleiddel, osztályfőnököddel vagy egy olyan tanároddal, akihez bizalmad van. De vannak pályaválasztási tanácsadók is, akiktől személyre szabott segítséget kaphatsz. Ha sok minden érdekel, vagy nem tudod eldönteni, mi légy, jelentkezz orientációs képzésre, amit pont erre az esetre találtak ki.
- 3 Próbáld ki!** Menj el különböző szakmaválasztást segítő rendezvényre. Próbáld ki minden tevékenységet, amit csak lehet. Figyeld meg, mi tetszik, melyik közben érzed jól magad.
- 4 Nézz a jövőbe!** Tájékozódj, milyen elhelyezkedési és fizetési lehetőségek várnak rád egy szakma elvégzése után?
- 5 Járj utána!** Hol, mely városokban, iskolákban tanulhatsz a téged érdeklő szakmát? Hány évig tart az iskola? Ad-e érettségit? Gondold végig, akarsz-e a középiskola után egyetemre menni?
- 6 Lásd belülről is!** Menj el az iskolák nyílt napjaira, hallgasd meg, mit mondanak magukról, nézd meg az osztálytermet, műhelyeket. Kérdezz bátran a taná-

roktól, diákoktól. Figyeld meg, hogyan fordulnak hozzád, szimpatikusak-e neked? Otthon érzed-e ott magad?

- 7 Fő az egészség!** Kérdezz rá a középiskolában, hogy milyen egészségügyi feltételeknek kell megfelelned a választott szakma tanulásához. Van-e kizáró tényező (pl. szintévesztés, krónikus betegség stb.)?
- 8 Jelentkezz különböző helyekre!** Ne csak olyan képzéseket jelölj meg, ahová nagy a túljelentkezés, hanem olyanokat is, amik tetszenek, de könnyebb bejutni. Ha csupa irreális jelentkezésed lesz, a végén nem kerülsz be sehová, és akkor már tényleg csak az üres helyekből választhatsz!
- 9 Rendezd át!** Az általad megjelölt iskolák sorrendjén 2023. március 21–22. között tudsz változtatni. De ezt csak akkor tedd meg, ha az iskolák/szakmák sorrendje a szivedben is megváltozott. Csak azért ne változtass, mert valahol előbb vagy hátrébb vagy az ideiglenes rangsorban! Nincs kisebb esélyed a bejutásra, ha az iskolát csak második vagy többedik helyen jelölöd meg.
- 10 Készülj a felvételire!** Nézz utána, kell-e írásbeli vagy szóbeli vizsgát tenned. Nem a magántanár vagy a fizetős felvételi előkészítő a sikered garanciája, hanem az, ha legalább októbertől minden nap rászánsz 30–60 percet a felvételi feladatokra, és rendszeresen megoldasz 2–3 példát. Ehhez elegendőek az iskolai könyvtárból kikölcsönözhető feladatgyűjtemények vagy az interneten fellelhető korábbi felvételi feladatsorok. Ha elakadnál a megoldásokkal, kérj segítséget tanárodtól, aki biztosan értékelni fogja, milyen tudatosan készülsz a felvételidre.



A KECSKEMÉTI SZC INTÉZMÉNYEINEK ELÉRHETŐSÉGEI, A NYÍLT NAPOK IDŐPONTJAI

GÁSPÁR ANDRÁS TECHNIKUM

Kecskemét, Hunyadi tér 2.
Telefon: +36 76/480-744
e-mail: gaspar@kecskemetiszcz.hu
www.kszc-gaspar.hu
Facebook: kszc.gaspar

Nyílt napok:
2022. 11. 11.
15 óra
2022. 11. 14.
15 óra

SZENT-GYÖRGYI ALBERT TECHNIKUM

Kecskemét, Nyíri út 73.
Telefon: +36-76/492-104
e-mail: szgya@kecskemetiszcz.hu
www.szent-gyorgyi.hu
Facebook: szgyakecskemet

Nyílt napok:
2022. 11. 09.
14 óra
2022. 11. 23.
14 óra

KANDÓ KÁLMÁN TECHNIKUM

Kecskemét, Bethlen krt. 63.
Telefon: +36-76/481-622
e-mail: kando@kecskemetiszcz.hu
www.kkando.hu
Facebook: kecskemetikando

Nyílt napok:
2022. 11. 08.
9 óra
2022. 11. 11.
9 óra
2022. 11. 15.
9 óra
2022. 11. 17.
9 óra

VIRÁGH GEDEON TECHNIKUM

Kunszentmiklós, Apostol Pál u. 2-6.
Telefon: +36-76/550-180
e-mail: viragh@kecskemetiszcz.hu
www.viraghgedeon.hu
Facebook: viraghgedeonszki

Nyílt napok:
2022. 11. 08.
9 óra
2022. 11. 15.
9 óra

KADA ELEK TECHNIKUM

Kecskemét, Katona József tér 4.
Telefon: +36-76/508-277
e-mail: kada@kecskemetiszcz.hu
www.kadaiskola.hu
Facebook: kadaelek

Nyílt napok:
2022. 11. 10.
14.30 óra
2022. 11. 15.
14.30 óra

TISZAKÉCSKEI KISS BÁLINT SZAKKÉPZŐ ISKOLA

Tiszakécske, Kossuth Lajos u. 65.
Telefon: +36-76/441-592
e-mail: kissbalintszki@kecskemetiszcz.hu
www.kissbalintszki.hu
Facebook: kissbalintszki

Nyílt napok:
2022. 11. 09.
8 óra
2022. 11. 24.
8 óra

GRÓF KÁROLYI SÁNDOR TECHNIKUM

Kecskemét, Bibó István u. 1.
Telefon: +36-76/500-850
e-mail: karolyi@kecskemetiszcz.hu
www.grofkarolyitechnikum.hu
Facebook: kecskemetiszcz-
grofkarolyisandorteknikum

Nyílt napok:
2022. 11. 10.
12 óra
2022. 11. 17.
12 óra
2022. 11. 24.
12 óra

FAZEKAS ISTVÁN SZAKISKOLA

Kecskemét, Erzsébet körút 73.
Telefon: +36-76/417-908
e-mail: fazekas@kecskemetiszcz.hu
www.kszcfazekas.hu
Facebook: Fazekas István Szakiskola

Nyílt napok:
2022. 11. 16.
2022. 11. 17.
2022. 11. 18.

SZÉCHENYI ISTVÁN TECHNIKUM

Kecskemét, Nyíri út 32.
Telefon: +36-76/485-311
e-mail: szechenyi@kecskemetiszcz.hu
www.szechenyisuli.hu
Facebook: Széchenyikecskemet

Nyílt napok:
2022. 11. 11.
15 óra
2022. 11. 14.
15 óra

KOLLÉGIUM

Kecskemét, Hunyadi János tér 4.
Telefon: +36-76/480-744
e-mail: kollegium@kecskemetiszcz.hu
www.kecskemetiszcz.hu/kollegium
www.edir.kszc-kollegium.hu
Facebook: kszcKollegium

Nyílt napok:
az iskolák
nyílt napjain
a Kollégium is
megtekinthető.